

TOUR GS75/GS90/GS135

Notice de montage et d'utilisation

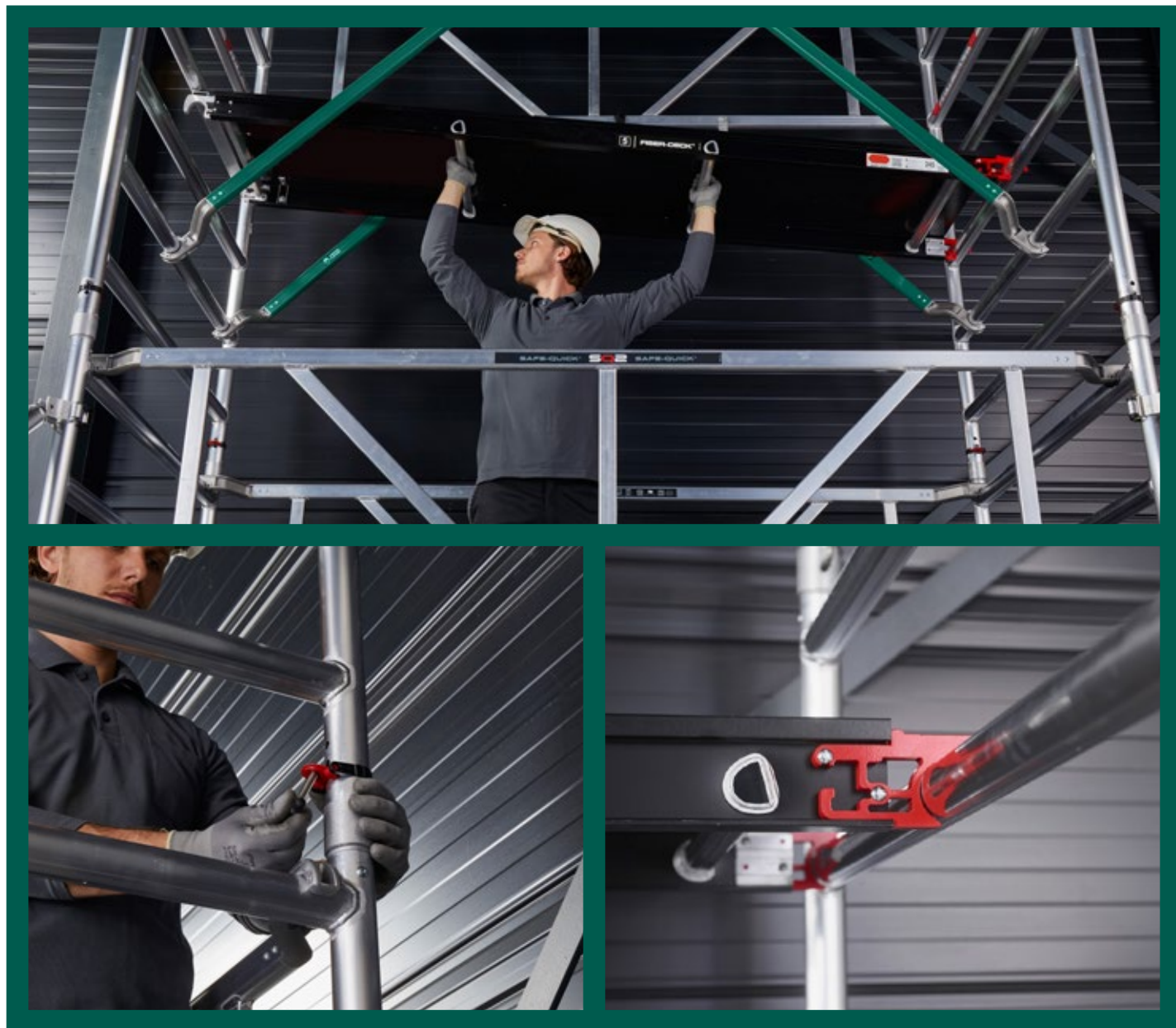

Notice de Montage





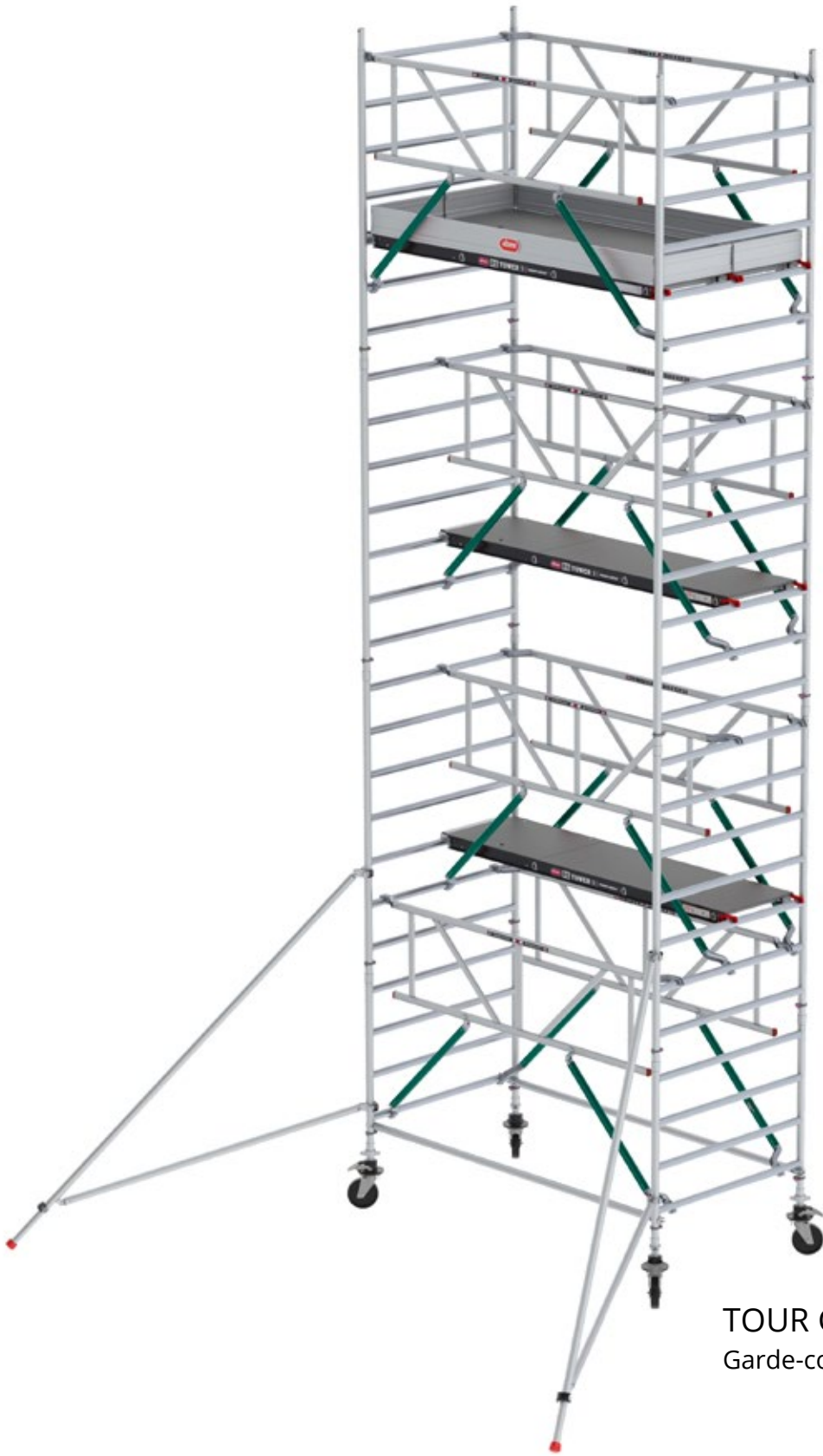





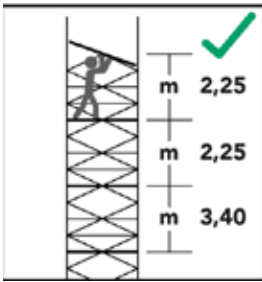
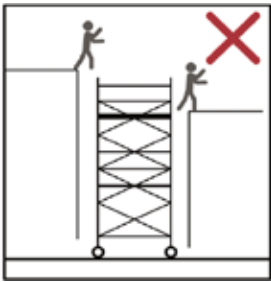
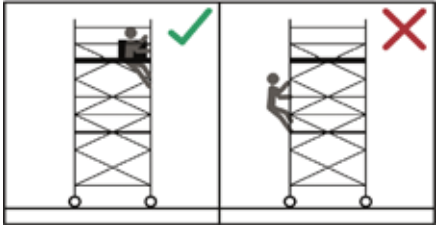

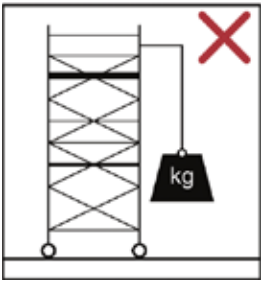
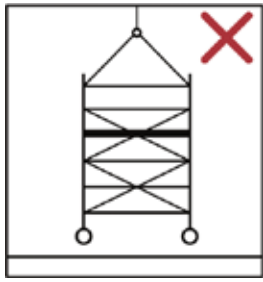
IMPACT ÉVÈNEMENT

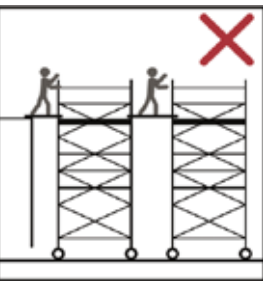

TOUR GS135
Garde-corps Sécuritaire (MDS)

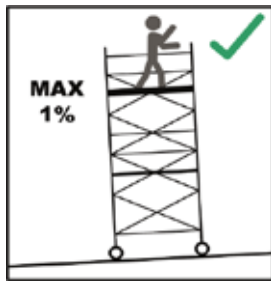
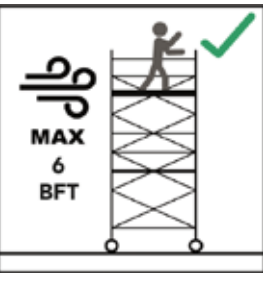
1.	Introduction	p4
2.	Type d'échafaudage roulant	p4
3.	Instructions de sécurité	p4
4.	Pièces	p5
5.	Instructions de montage	p5
6.	Avant la mise en service	p6
7.	Construction Tour GS75, GS90 et GS135	p6
8.	Construction Tour GS75/55 et GS75/54	p7
9.	Ballast	p8
10.	Déplacement de l'échafaudage roulant	p8
11.	Démontage de l'échafaudage roulant	p8
12.	Inspection, soin et entretien	p8
13.	Conditions de garantie	p9
14.	Abréviations et logos	p9
15.	Notice de montage et d'utilisation simplifiée.	p25

		
1	2	3
		
4	5	6
		
7	8	9
		
10	11	12
		
13	14	

1. INTRODUCTION

Le présent manuel s'applique exclusivement aux configurations d'échafaudages roulants et pliants, nommés ci-après échafaudage, comme décrit dans le présent manuel de construction et d'utilisation, nommé ci-après manuel. Avant de commencer à construire l'échafaudage, vous devez lire attentivement le présent manuel. L'échafaudage souhaité doit être construit et utilisé conformément au présent manuel. Toutes les indications dans le présent manuel doivent être suivies scrupuleusement. Le non-respect des indications dans le présent manuel peut entraîner des accidents. Aluloc Services et Altrex ne peut être tenue pour responsable de dommages consécutifs à la construction et à l'utilisation non conformes

au manuel d'un échafaudage d'Aluloc Services et Altrex. L'employeur, le surveillant et l'utilisateur sont responsables de l'utilisation appropriée de l'échafaudage selon le présent manuel et doivent veiller à ce que le présent manuel soit toujours présent sur le chantier en cas de travaux avec l'échafaudage. Des exemplaires supplémentaires du manuel peuvent être commandés auprès d'Aluloc Services.

La législation et la réglementation locales peuvent contenir des mesures complémentaires au présent manuel.

Altrex B.V. – Mindenstraat 7- 8028 PK Zwolle - Tél.: +31 38 455 7700 - E-mail : sales@altrex.com - www.altrex.com

AVERTISSEMENT : une chute d'un échafaudage peut provoquer des blessures graves ou mortelles. Toutes les indications dans le présent manuel doivent être suivies scrupuleusement. Le non respect des indications dans le présent manuel peut entraîner des accidents. Altrex ne peut être tenue pour responsable de dommages consécutifs au montage et à l'utilisation non conformes au manuel Altrex.

L'employeur, le surveillant et l'utilisateur sont responsables de l'utilisation appropriée de l'échafaudage selon le présent manuel et doivent veiller à ce que le présent manuel soit toujours présent sur le site. Des exemplaires supplémentaires du manuel peuvent être obtenus auprès d'Altrex.

Veillez noter :

- Le manuel doit être disponible avec l'échafaudage pendant le montage et l'utilisation.
- L'échafaudage ne doit être assemblé et utilisé que conformément à ce manuel, sans aucune modification.
- Les échafaudages ne peuvent être montés et utilisés que conformément à la législation et à la réglementation locales.

Les lois et réglementations locales peuvent contenir des mesures supplémentaires à ces instructions.

2. TYPE D'ÉCHAFAUDAGE ROULANT

	TOUR GS75/GS90 (RS TOWER 51, 51+)	TOUR GS135 (RS TOWER 52)	TOUR GS75/ 54 (RS TOWER 54)	TOUR GS135/ 55 (RS TOWER 55)
Norme	EN1004	EN1004	EN1004	EN1004
Classe	3	3	3	3
Classe d'accès	XXXD	AXXD	XXXD	XXXD
Hauteur max. de plate-forme extérieure	8 m	8 m	6,8 m	6,8 m
Hauteur max. de plate-forme intérieure	8 m	12 m	6,8 m	10,8 m
Charge max. sur la plate-forme	250 kg	250 kg	250 kg	250 kg
Charge max. sur l'échafaudage roulant	750 kg	750 kg	750 kg	750 kg
Pression max. du vent	12,7 m/s (max.6 Beaufort)	12,7 m/s (max.6 Beaufort)	12,7 m/s (max.6 Beaufort)	12,7 m/s (max.6 Beaufort)
Nombre min. de personnes construction	2	2	2	2

3. INSTRUCTIONS DE SÉCURITÉ

1. Pour éviter tout accident pendant la construction, le démontage et le déplacement de l'échafaudage roulant, le site doit être contrôlé sur les points suivants :
 - A. Support horizontal, plan et porteur
 - B. Site sans obstacles
 - C. Vitesses maximales du vent autorisées
2. Vérifiez la présence de l'ensemble des pièces, outils et moyens de sécurité nécessaires (cordes, etc.) pour la construction de l'échafaudage roulant.
3. L'écart de verticalité de l'échafaudage peut être de maximum 1%. Donc pour un échafaudage de 4 mètres, l'écart peut être de max. 4 cm.
4. L'utilisation d'engins de levage sur ou contre l'échafaudage n'est pas autorisée, cela pouvant gravement affecter la stabilité de l'échafaudage. Le transport de pièces d'échafaudage, d'outils et de matériaux (de et vers le chantier) doit avoir lieu exclusivement de manière manuelle, par exemple avec une corde.
5. Contrôlez la présence de dommages sur toutes les pièces. Il est interdit d'utiliser des pièces endommagées ou incorrectes. Il n'est pas permis de mélanger des pièces d'échafaudage de marques/fabricants différents.

En effet, cela compromet la sécurité, car aucun calcul de résistance et de stabilité n'a été réalisé sur les configurations mixtes en question.
6. Les configurations standard du présent manuel n'ont pas été calculées en utilisant des bâches de protection et/ou des panneaux publicitaires.
7. Ne laissez jamais l'échafaudage sans surveillance. Sinon, veillez à ce qu'aucune personne non autorisée ne puisse accéder à l'échafaudage roulant.
8. L'utilisation d'échafaudages mérite une attention particulière en combinaison avec du vent :
 - Avec une force de vent supérieure à 12,7 m/s (max. 6 Beaufort) et tenant compte de rafales/bourrasques
 - Dans des lieux sensibles au vent, par ex. avec des constructions ouvertes et sur le coin d'un bâtiment. Dans ces cas, l'échafaudage doit être amené à un endroit sans vent ou être démonté.
9. Il est interdit d'appliquer des charges latérales supérieures à 30 kg sur l'échafaudage suite aux travaux à réaliser. En cas de forces supérieures, l'échafaudage doit être ancré tous les 4 mètres sur 2 points sur la façade.
10. Ne gravissez jamais l'échafaudage du côté extérieur et ne vous posez jamais sur les étauçons.
11. Stabilisateurs triangulaires et ballast doivent toujours être posés conformément au tableau de configuration et de ballast.
12. Il est interdit de hisser ou de suspendre l'échafaudage.
13. Il n'est pas permis de surélever une plate-forme, par ex. avec des échelles, escabeaux, caisses ou d'autres moyens.

4. PIÈCES

Pour une vue d'ensemble des pièces et de leur masse, voir l'annexe T1.

5. INSTRUCTIONS DE MONTAGE

Pour une vue d'ensemble des instructions de montage, voir l'annexe T2.

6. AVANT LA MISE EN SERVICE

1. Contrôlez si l'échafaudage roulant est en position verticale (contrôlez au moyen d'un niveau).
2. Contrôlez si l'échafaudage est construit selon le présent manuel et conformément au tableau de configuration et de ballast.
3. Contrôlez si des facteurs environnementaux tels que portes fenêtres, stores automatiques, câbles électriques de surface, la circulation et/ou de passants, etc. ne peuvent être à l'origine de situations dangereuses.
4. Contrôlez si l'échafaudage roulant peut être utilisé en toute sécurité et s'il est adapté à sa destination prévue.

7. CONSTRUCTION TOUR GS75, GS90 ET GS135 (RS TOWER 51, 51+ ET 52)

Montez les composants en suivant les étapes indiquées aux annexes T3 et T4. Posez tous les assemblages comme indiqué à l'annexe T2.

Voir le tableau ci-dessous pour la référence à l'annexe avec le tableau de configuration et les compositions par type d'échafaudage roulant.

Configuration	Annexe
TOUR GS 70/90 (RS TOWER 51/ 51+)	4
TOUR GS135 (RS TOWER 52)	5

A. SECTION DE BASE

Déterminez la hauteur de travail que vous voulez atteindre. Voir annexe T3 montage A (échafaudage étroit) ou annexe T4 montage A (échafaudage roulant large).

A1: Hauteur de travail paire	A2. Étrange hauteur de travail
1. Commencez par un cadre 4 échelons (pièce B)	1. Commencez par un cadre 7 échelons (pièce A)
2. Placez les roues dans les cadres, mettez-les en position de freinage et dirigez-les vers l'extérieur [F1 - F3]	2. Placez les roues dans les cadres, mettez-les en position de freinage et dirigez-les vers l'extérieur [F1 - F3]
3. Placez les entretoises horizontaux (pièce G) sous le premier échelon sur le support [F4 - F5]	3. Placez des entretoises horizontales (pièce G) sous le premier échelon sur le support [F4-F5]
4. Commencez par un cadre 7 échelons (pièce A)	4. Posez les Garde-corps sécuritaires MDS / Safe-Quick Guardrails® (pièce F) avec l'étiquette d'instructions vers l'intérieur [F14 - F18]
5. Posez les Garde-corps sécuritaire MDS / Safe-Quick Guardrails® (pièce F) avec l'étiquette d'instructions vers l'intérieur [F14 - F18]	5. Placez une plate-forme provisoire (pièce D) sur le 3ème échelon [F20 - F22]
6. Réglez la section de base avec un niveau	6. Réglez la section de base avec un niveau
7. Montez les stabilisateurs triangulaires (pièce I) [F9 - F13]	7. Montez les stabilisateurs triangulaires (pièce I) [F9 - F13]

B. SECTION CENTRALE

Voir annexe T3 montage B (échafaudage étroit) ou annexe T4 montage B (échafaudage roulant large).

B1: Hauteur de travail paire	B2. Hauteur de travail impaire
1. Posez les Garde-corps sécuritaire MDS / Safe-Quick Guardrails® (pièce F) avec l'étiquette d'instructions vers l'intérieur [F14 - F18]	1. Accédez à la plate-forme (Pièce D)
2. Posez une plate-forme avec trappe (pièce D) [F19 - F22]	2. Placez les cadres 7 échelons (pièce B) et fixez-les (F6 - F8).
3. Accédez à la plate-forme par la trappe	3. Posez les Garde-corps sécuritaire MDS / Safe-Quick Guardrails® (pièce F) avec l'étiquette d'instructions vers l'intérieur [F14 - F18]
4. Répétez les étapes atteindre la hauteur de plate-forme/travail souhaitée.	4. Posez une plate-forme avec trappe (pièce D) [F19 - F22]
	5. Accédez à la plate-forme par la trappe
	6. Répétez les étapes jusqu'à atteindre la hauteur de plate-forme/travail souhaitée

C. SECTION FINALE

Voir annexe T3 montage C (échafaudage étroit) ou annexe T4 montage C (échafaudage roulant large).

1. Posez le jeu de plinthes (pièce J)

Le présent manuel décrit la construction en commençant avec des Garde-corps sécuritaire MDS / Safe Quick Guardrails®. Outre cette construction, il est possible de commencer avec des étançons diagonaux (pièce H). Remplacez pour cela les Garde-corps sécuritaire MDS / Safe Quick Guardrails® de la TOUR GS75 (Le RS TOWER 51) par 2 étançons diagonaux et sur la TOUR GS135 (Le RS TOWER 52) par 4. Pour ces possibilités, voir l'annexe T10.

8. CONSTRUCTION TOUR GS75/ 54 (RS TOWER 54 ET 55)

Montez les composants en suivant les étapes indiquées à l'annexe T9. Posez tous les assemblages comme indiqué à l'annexe T2. Voir le tableau ci-dessous pour la référence à l'annexe avec le tableau de configuration et les compositions par type d'échafaudage roulant.

A. SECTION DE BASE

1. Placez les roues dans le cadre pliant, mettez-les en position de freinage et dirigez-les vers l'extérieur [F1 - F3]
2. Ouvrez le cadre pliant
3. Placez l'entretoise horizontale (pièce G) sous le premier échelon sur le support [F4 - F5]
4. Réglez la section de base avec un niveau
5. Posez les Garde-corps Sécuritaire MDS / Safe-Quick Guardrails® (pièce F) avec l'étiquette d'instructions vers l'intérieur [F14 - F18]
6. Posez une plate-forme temporaire (pièce D) sur le 3ème échelon [F20 - F22]
7. Montez les stabilisateurs triangulaires (pièce I) après avoir posé les cadres de la section centrale. [F10 - F13]

Pour continuer la construction de la TOUR GS75-54 (du RS TOWER 54), suivez les étapes B et C à l'annexe T3.
Pour continuer la construction de la TOUR GS135-55 (du RS TOWER 55), suivez les étapes B et C à l'annexe T4.

9. BALLAST

Pour une vue d'ensemble du poids de l'échafaudage complet et du nombre de contrepoids à utiliser à 5 kg par support de roue, voir l'annexe T11.

10. DÉPLACEMENT DE L'ÉCHAFAUDAGE ROULANT

1. Un échafaudage roulant ne peut être déplacé que dans des conditions strictes.
2. Pour déplacer l'échafaudage, la hauteur doit être réduite jusqu'à maximum 6,2 mètres.
3. Des personnes et/ou des matériaux ne peuvent se trouver sur l'échafaudage lors de son déplacement.
4. Contrôlez au préalable si des facteurs environnementaux tels que portes fenêtres, toitures, cavités, stores automatiques, câbles électriques de surface, la circulation et/ou de passants, etc. ne peuvent être à l'origine de situations dangereuses en déplaçant l'échafaudage.
5. Pour déplacer l'échafaudage, les stabilisateurs doivent être relevés jusqu'à max. 3 cm.
6. Déplacez un échafaudage exclusivement dans le sens longitudinal à la force manuelle sur un support plat, horizontal et suffisamment porteur.
7. Après l'avoir déplacé, l'échafaudage doit à nouveau être centré horizontalement à l'aide d'un niveau.

11. DÉMONTAGE DE L'ÉCHAFAUDAGE ROULANT

L'échafaudage doit être démonté dans l'ordre inverse, comme décrit dans la méthode de construction.





12. INSPECTION, SOIN ET ENTRETIEN

1. Les pièces d'échafaudage doivent être manipulées et transportées avec soin pour éviter de les endommager.
2. Le stockage doit être organisé de manière telle, que seules des pièces intactes soient disponibles dans les bonnes quantités pour la construction de l'échafaudage.
3. Contrôlez la propreté et le bon fonctionnement de toutes les pièces mobiles.
4. Contrôlez la présence éventuelle de dommages sur toutes les pièces. Des pièces endommagées, usées ou incorrectes ne peuvent être utilisées. Remplacez-les exclusivement par des pièces d'origine Altrex. Celles-ci doivent être montées de la même manière que la pièce à remplacer pour éviter des accidents. Le montage (fixation) et/ou la réparation sont à la charge et aux risques du client. Altrex et Aluloc Services décline toute responsabilité en cas de dommages résultant d'une réparation et/ou d'un montage incorrects.
5. Les échafaudages destinés à un usage professionnel doivent être contrôlés périodiquement par un spécialiste.

13. CONDITIONS DE GARANTIE

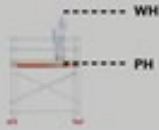
Pour les conditions de garantie Altrex consultez www.altrex.com/warranty

14. ABRÉVIATIONS ET LOGOS





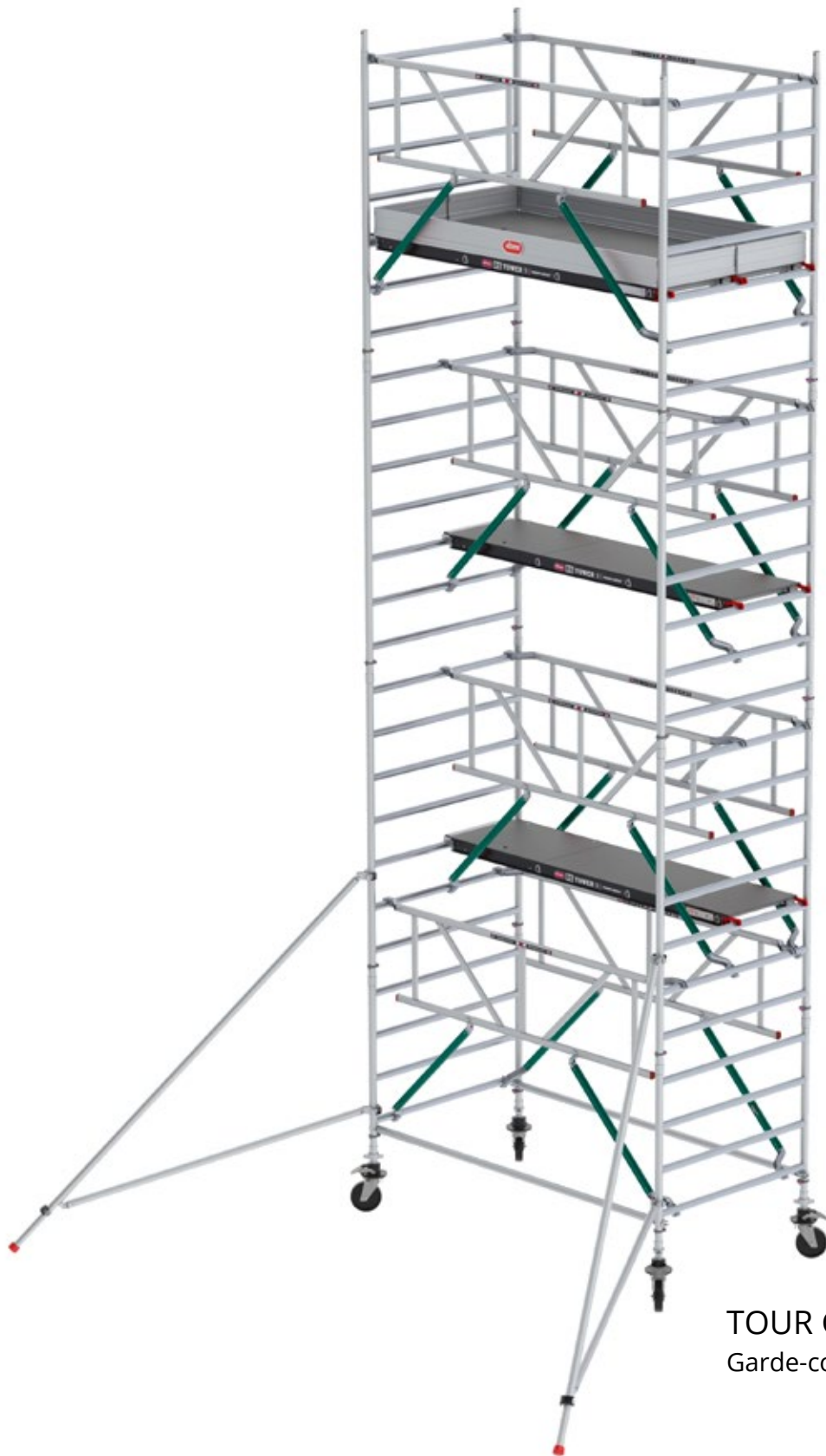

Abréviations / Logos	Signification
	<p>Hauteur de travail</p> <p>Hauteur de plateforme</p>
<p>KG </p>	Kilogramme
L	Longueur
B	Largeur
Optionnal	Utilisation en option
Indoor use	Utilisation intérieure
Outdoor use	Utilisation extérieure
<p>Wood </p>	Bois
<p>Fiber-Deck® </p>	Plates-formes légères Fiber-Deck®
	<p>Utilisation façade libre. Cette configuration peut-être utilisée lorsque la distance jusqu'à la façade est de maximum 15cm. La législation et la réglementation locales peuvent contenir des mesures complémentaires</p>

Tous droits réservés. Aucune partie de la présente édition ne peut être dupliquée, stockée dans un fichier de données automatisé ou rendue publique, sous quelque forme ou de quelque manière que ce soit, soit électronique, mécanique, par photocopie, enregistrement ou d'une autre manière, sans l'accord préalable d'Altrex B.V. Zwolle. La présente édition ne peut être utilisée que pour des produits Altrex. Sous réserve d'erreurs typographiques et d'impression.







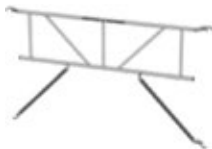











TOUR GS135
Garde-corps Sécuritaire (MDS)







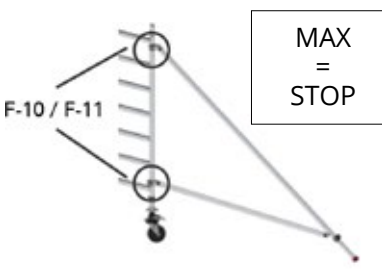

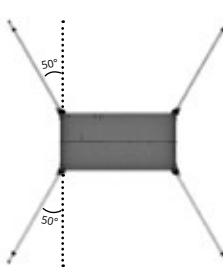
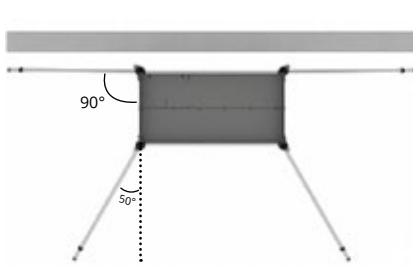

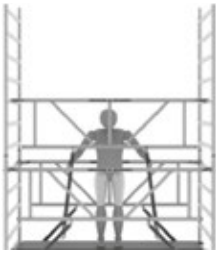

A		301107	7.6	B = 0.75	NL	Opbouwframe 7 sports	PT	Bastidor 7
		301507	8.5	B = 0.90	EN	Frame 7 rungs	IT	Telaio 7
		301607	10.9	B = 1.35	FR	Cadre 7 échelons	PL	Rama 7
					DE	Aufbaurahmen 7 Sprossen	CZ	Svislý rám 7
					ES	Bastidor 7 peldaños	SK	Priečnik 7
B		301104			NL	Opbouwframe 4 sports	PT	Bastidor 4
		301504			EN	Frame 4 rungs	IT	Telaio 4
		301604			FR	Cadre 4 échelons	PL	Rama 4
					DE	Aufbaurahmen 4 Sprossen	CZ	Svislý rám 4
					ES	Bastidor 4 peldaños	SK	Priečnik 4
C		511230	5.2	ø 200	NL	Wiel	PT	Rodizio
					EN	Wheel	IT	Ruota
					FR	Roue	PL	Kółko jezdne
					DE	Rad	CZ	Pojezdové kolo
					ES	Rueda	SK	Koleso
D		Wood ↓			NL	Platform met luik	PT	Plataforma com porta
		304410	14.8	L = 1.85	EN	Platform with trapdoor	IT	Piattaforma con botola
		304510	18.7	L = 2.45	FR	Plateforme à trappe	PL	Podest z klapą
		304610	23.6	L = 3.05	DE	Platform mit Luke	CZ	Podlahový dílec s průlezem
		 Fiber-Deck ® ↓			ES	Plataforma con trampilla	SK	Plošina s prielezom
		305210	10.8	L = 1.85				
		305310	13.7	L = 2.45				
305410	17.3	L = 3.05						
E		Wood ↓			NL	Platform zonder luik	PT	Plataforma sem porta
		304420	14.4	L = 1.85	EN	Platform without trapdoor	IT	Piattaforma senza botola
		304520	18.4	L = 2.45	FR	Plateforme sans trappe	PL	Podest bez klapą
		304620	23.3	L = 3.05	DE	Platform ohne Luke	CZ	Podlahový dílec plný
		 Fiber-Deck ® ↓			ES	Plataforma sin trampilla	SK	Plošina bez prielezu
		305220	10.1	L = 1.85				
		305320	13.3	L = 2.45				
305420	16.7	L = 3.05						
F		360265	7.1	L = 1.85		Safe-Quick® Guardrail		
		360266	8.5	L = 2.45				
		360267	9.8	L = 3.05				

KG

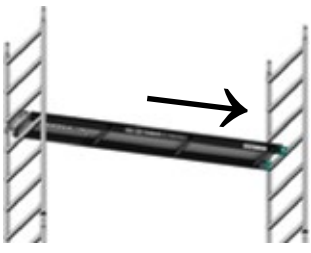
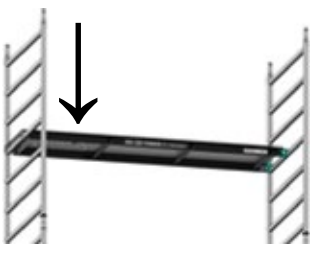
G		303704	1.9	L = 1.85	NL	Horizontaal schoor	PT	Braço horizontal
		303706	2.3	L = 2.45	EN	Horizontal Brace	IT	Puntello orizzontale
		303708	2.6	L = 3.05	FR	Lisse	PL	Stężenie poziome
					DE	Horizontalstrebe	CZ	Podélník/ zábradlí
				ES	Tirante Horizontal	SK	Vodorovné stuženie	
H		303741	1.8	L = 1.85	NL	Diagonaal schoor	PT	Braço diagonal
		303727	2.2	L = 2.45	EN	Diagonal Brace	IT	Puntello diagonale
		303742	2.6	L = 3.05	FR	Diagonale	PL	Stężenie ukośne
					DE	Diagonalstrebe	CZ	Úhlopříčné ztužidlo
				ES	Tirante diagonal	SK	Uhlopriečné stuženie	
I		511230	8.4		NL	Driehoekstabilisator	PT	Estabilizador
					EN	Triangular stabilizer	IT	Stabilizzatore
		513001	6.5	max. 4.2 m PH	FR	Stabilisateur triangulaire	PL	Trójkątny stabilizator
					DE	Dreieckausleger	CZ	Stabilizátor
				ES	Estabilizador Triangular	SK	Trojuholníkový stabilizátor	
J		305801	7.9	B x L= 0.75x1.85	NL	Kantplankset	PT	Conjunto de resguardo
		305802	9.7	B x L= 0.75x2.45	EN	Toeboard set	IT	Tavole fermapiede
		305803	11.3	B x L= 0.75x3.05	FR	Lot de plinthes	PL	Zestaw bortnic
		305804	9.7	B x L= 1.35x1.85	DE	Bordbretter-Satz	CZ	Zarážky u podlahy-sada
		305805	11.5	B x L= 1.35x2.45	ES	Rodapié Aluminio	SK	Sada zarážok
		305806	13.2	B x L= 1.35x3.05				
K		321005		B = 0.75	NL	Vouwframe 6 sports	PT	Base rebatível
		322060		B = 1.35	EN	Folding unit 6 rungs	IT	Unità pieghevole
					FR	Échafaudage pliant 6 échelons	PL	Rama wieży składanej
					DE	Klappgerüststrahlen 6 Sprossen	CZ	
					ES	Conjunto plegable 6 peldaños	SK	Diel
L		415271	5.0		NL	Ballast	PT	Contrapeso
					EN	Counterweight	IT	Zavorra
					FR	Contre-poids	PL	Obciążnik balastowy
					DE	Ballastgewicht	CZ	Zátěž
					ES	Contrapeso	SK	Závažie
M		415277	5.0		NL	Ballasthouder	PT	Suporte de contrapeso
					EN	Counterweight holder	IT	Sostegno della zavorra
					FR	Support à contre-poids	PL	Uchwyt obciążnika balastowego
					DE	Ausgleichsstange	CZ	Držák zátěže
					ES	Suporte contrapesos	SK	Držadlo na závažie

		
<p>F-1</p>	<p>F-2</p>	<p>F-3</p>
		
<p>F-4</p>	<p>F-5</p>	
		
<p>F-6</p>	<p>F-7</p>	<p>F-8</p>
		
<p>F-9</p>	<p>F-10</p>	<p>F-11</p>
		
<p>F-12</p>	<p>F-13</p>	

		
F-14	F-15	F-16
		
F-17	F-18	F-19
		
F-20	F-21	F-22
		
F-23	F-24	F-25

TOUR GS135 GARDE-CORPS SÉCURITAIRE (MDS) RS TOWER 51/51+ SAFE-QUICK® GUARDRAIL

Working Height (WH)
4.2m / 6.2m / 8.2m / 10.2m

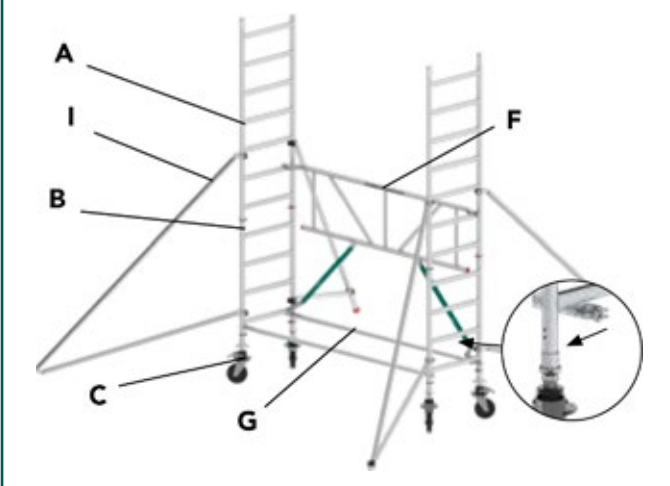

A1

Working Height (WH)
3.2m / 5.2m / 7.2m / 9.2m

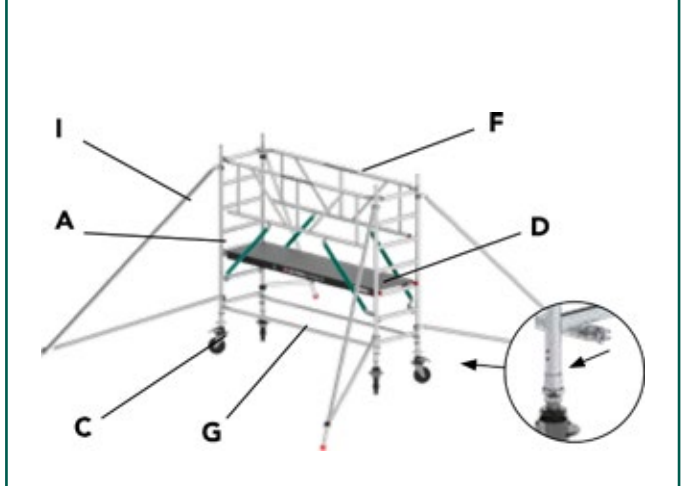

A2

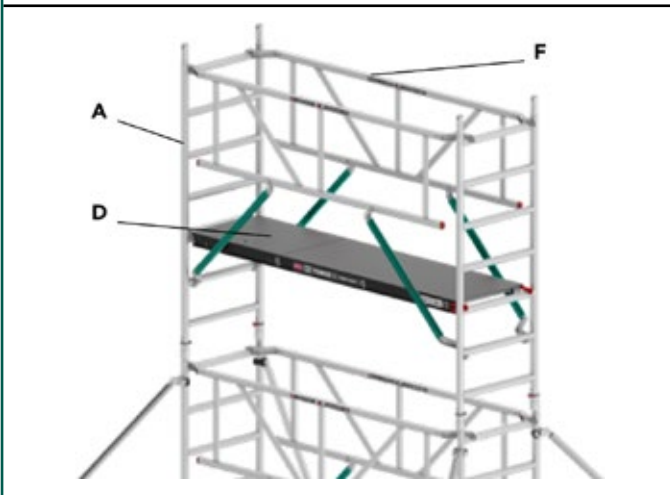

B1

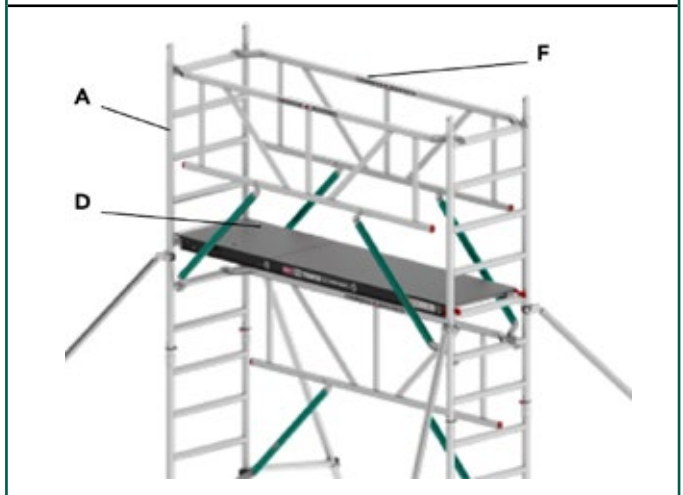

B2

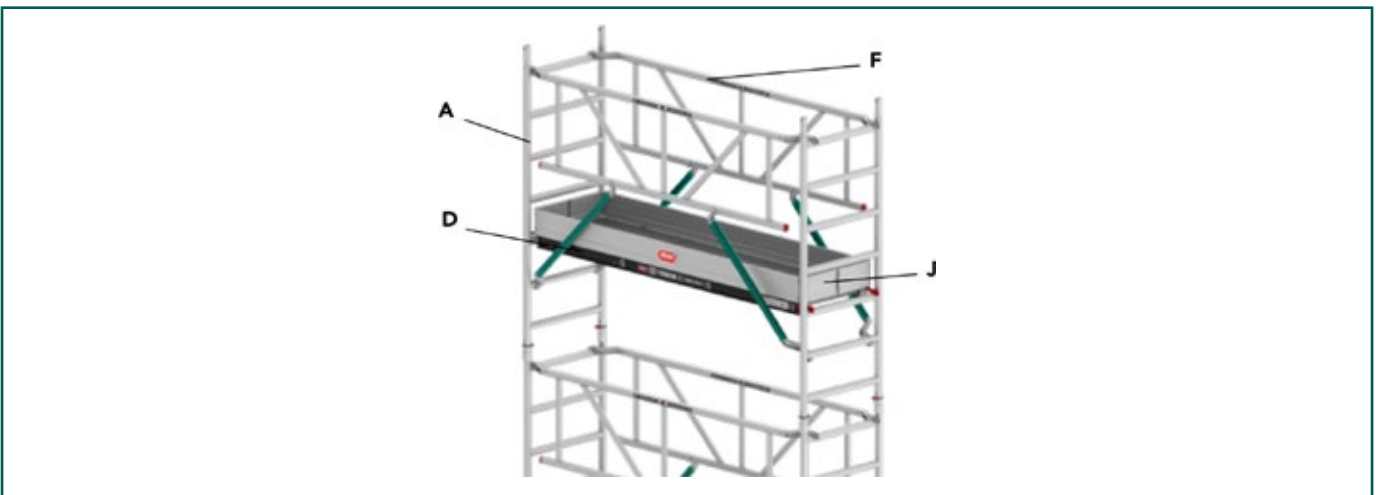

C

TOUR GS75 / GS90 GARDE-CORPS SÉCURITAIRE (MDS) RS TOWER 52 SAFE-QUICK® GUARDRAIL

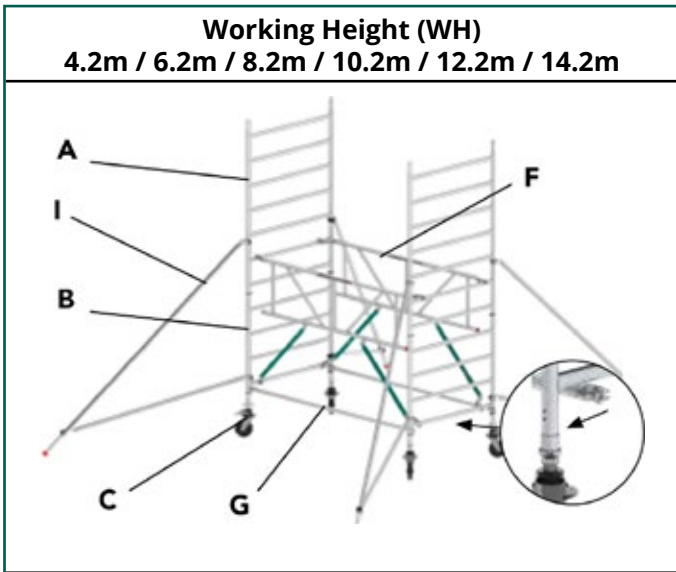

A1

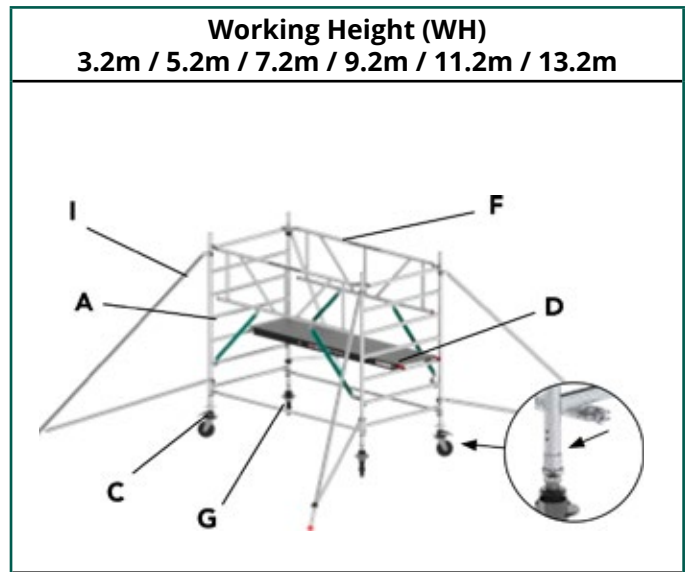

A2

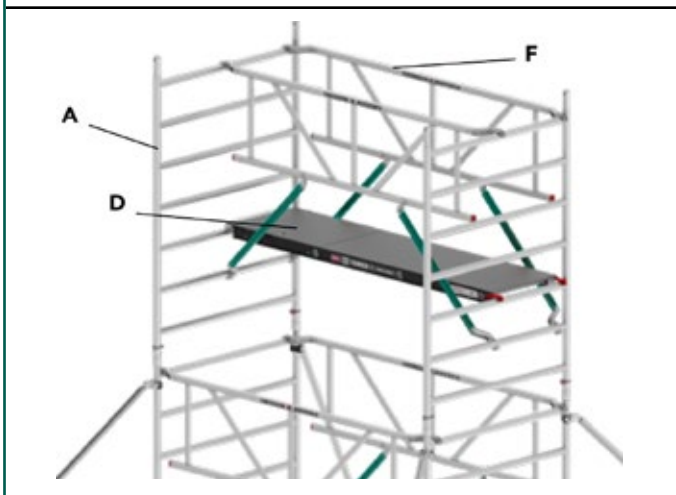

B1

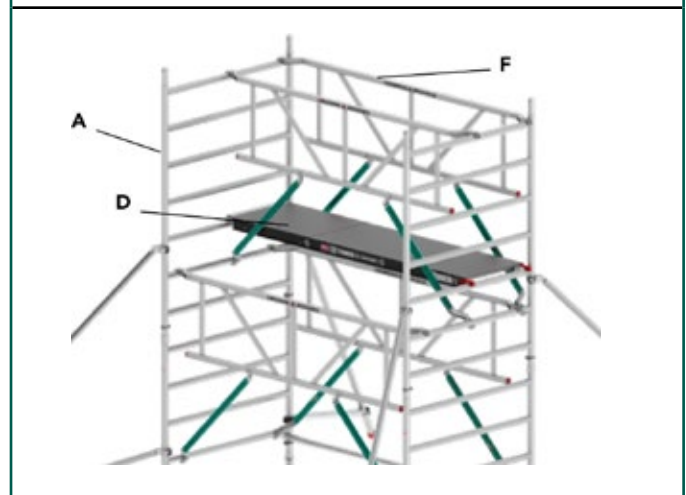

B2

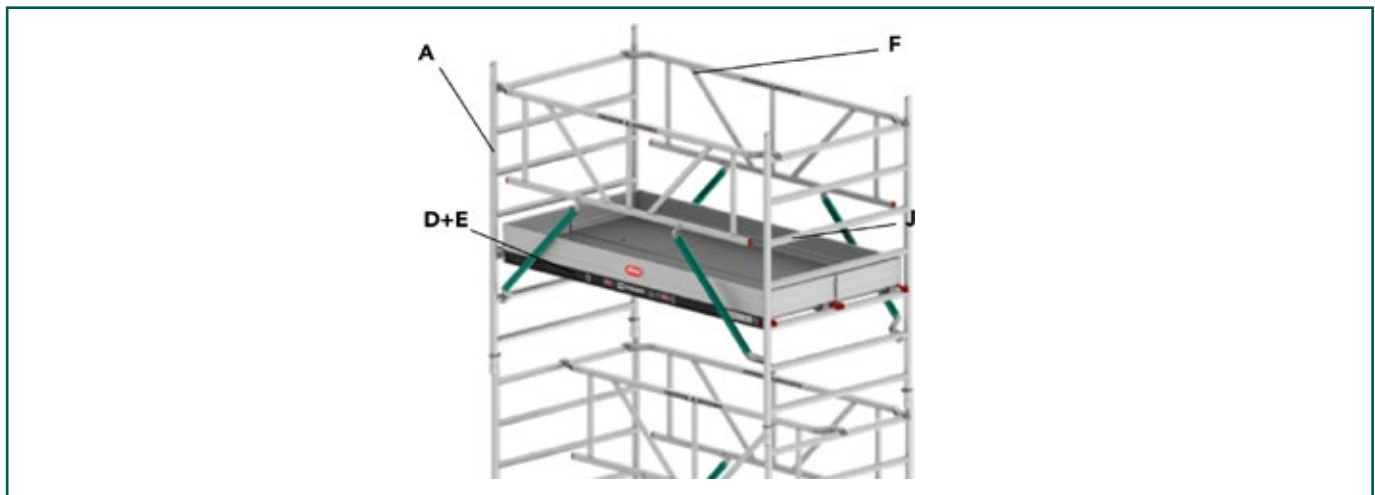

C

TOUR GS75 / GS90 GARDE-CORPS SÉCURITAIRE (MDS) RS TOWER 51/51+ SAFE-QUICK® GUARDRAIL

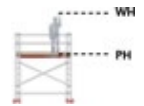
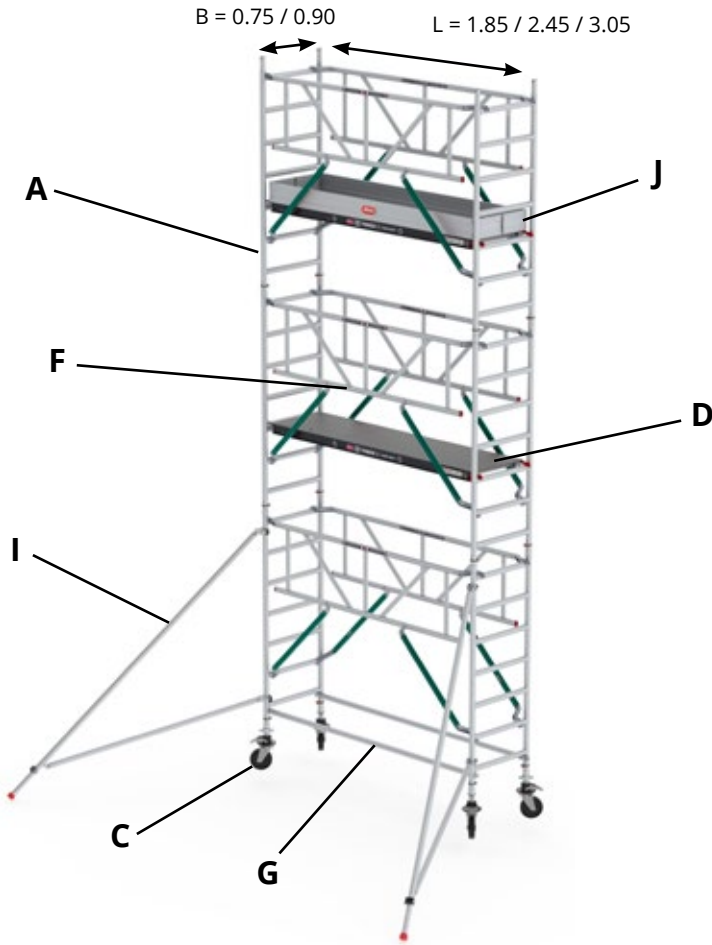

PH WH	2.20m 4.20m	3.20m 5.20m	4.20m 6.20m	5.20m 7.20m	6.20m 8.20m	7.20m 9.20m	8.20m 10.20m
A	2	4	4	6	6	8	8
B	2	-	2	-	2	-	2
C	4	4	4	4	4	4	4
D	1	2	2	2	3	3	4
F	3	4	5	6	7	8	9
G	2	2	2	2	2	2	2
I-1	-	-	-	4	4	4	4
I-2	4	4	4	-	-	-	-
J	1	1	1	1	1	1	1

ANNEXE T5.

PH	2.20m	3.20m	4.20m
WH	4.20m	5.20m	6.20m

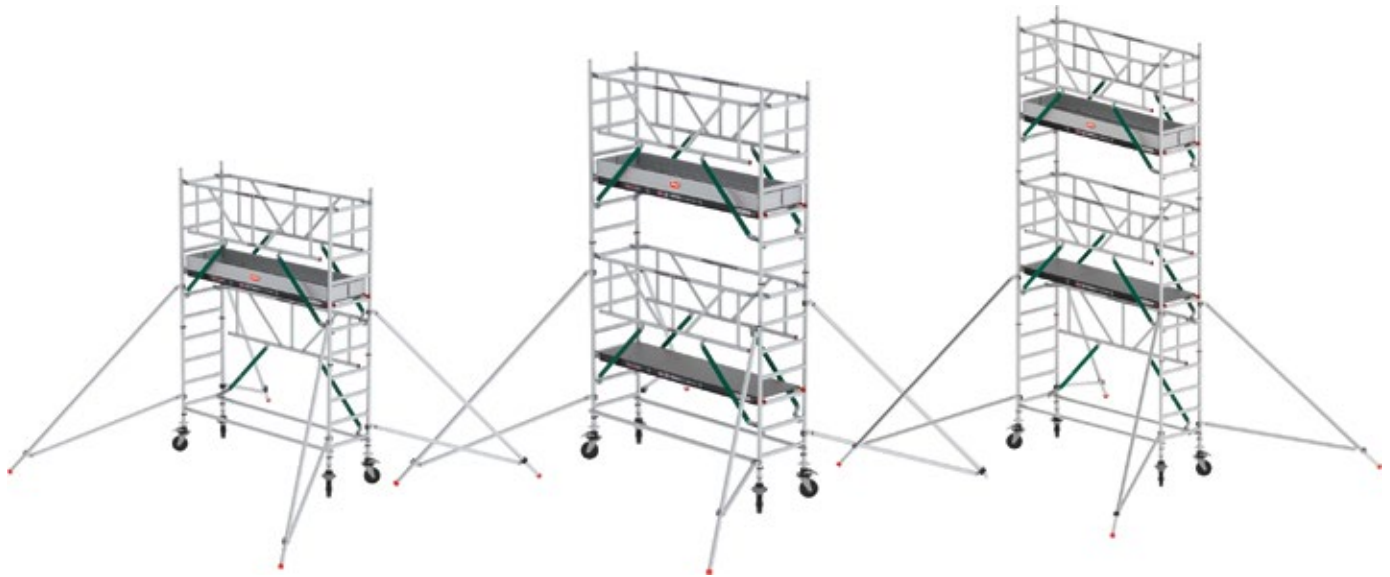



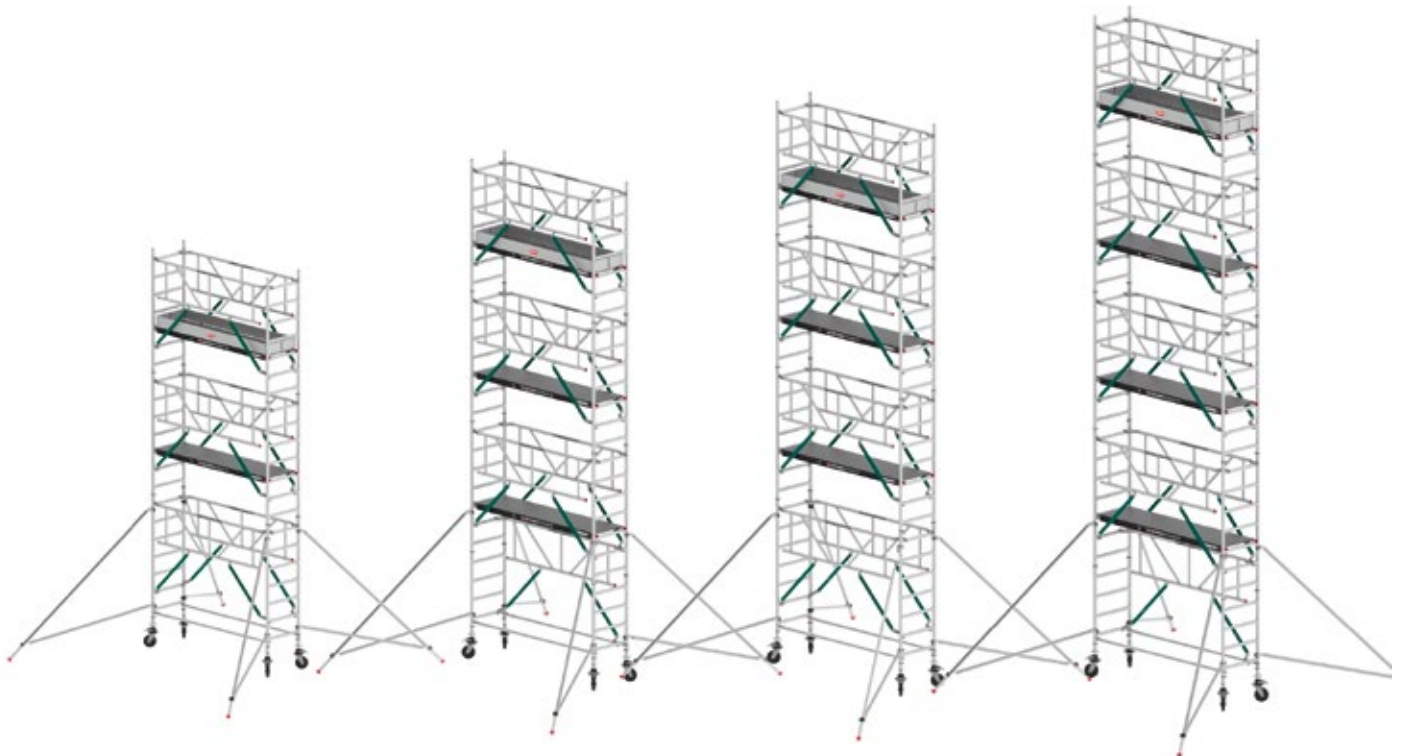



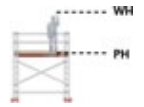
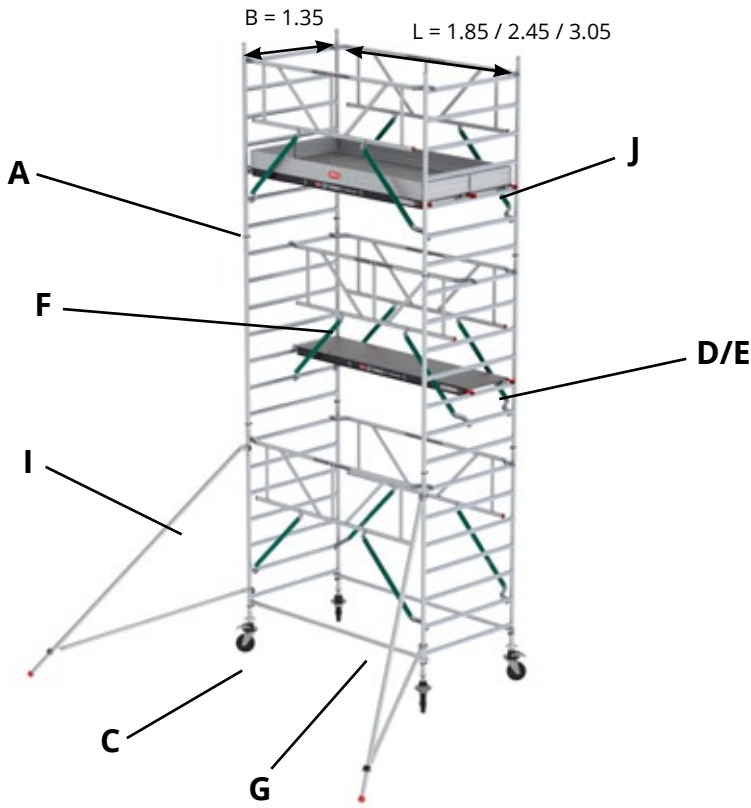



PH	5.20m	6.20m	7.20m	8.20m
WH	7.20m	8.20m	9.20m	10.20m



TOUR GS135 GARDE-CORPS SÉCURITAIRE (MDS) RS TOWER 52 SAFE-QUICK® GUARDRAIL



PH WH	2.20m 4.20m	3.20m 5.20m	4.20m 6.20m	5.20m 7.20m	6.20m 8.20m	7.20m 9.20m	8.20m 10.20m	9.20m 11.20m	10.20m 12.20m	11.20m 13.20m	12.20m 14.20m
A 	2	4	4	6	6	8	8	10	10	12	12
B 	2	-	2	-	2	-	2	-	2	-	2
C 	4	4	4	4	4	4	4	4	4	4	4
D 	1	2	2	2	3	3	4	4	5	5	6
E 	1	2	1	1	1	1	1	1	1	1	1
F 	4	4	6	6	8	8	10	10	12	12	14
G 	2	2	2	2	2	2	2	2	2	2	2
I-1 	-	-	-	4	4	4	4	4	4	4	4
I-2 	4	4	4	-	-	-	-	-	-	-	-
J 	1	1	1	1	1	1	1	1	1	1	1

PH	2.20m	3.20m	4.20m
WH	4.20m	5.20m	6.20m

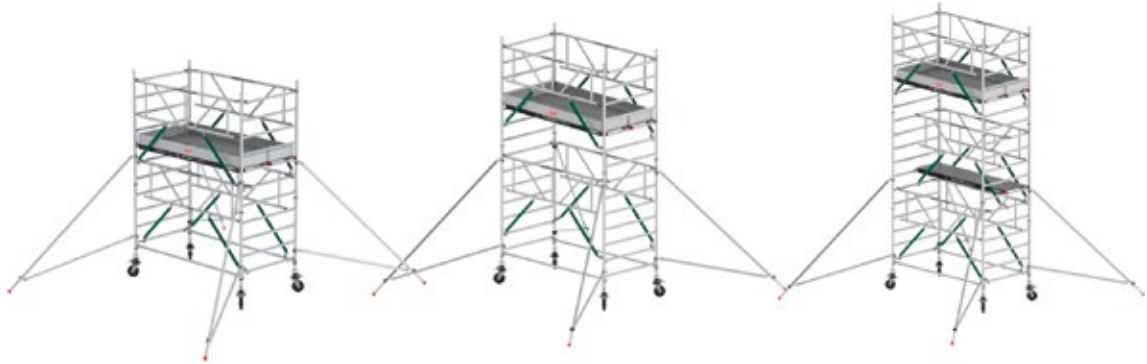

PH	5.20m	6.20m	7.20m	8.20m
WH	7.20m	8.20m	9.20m	10.20m

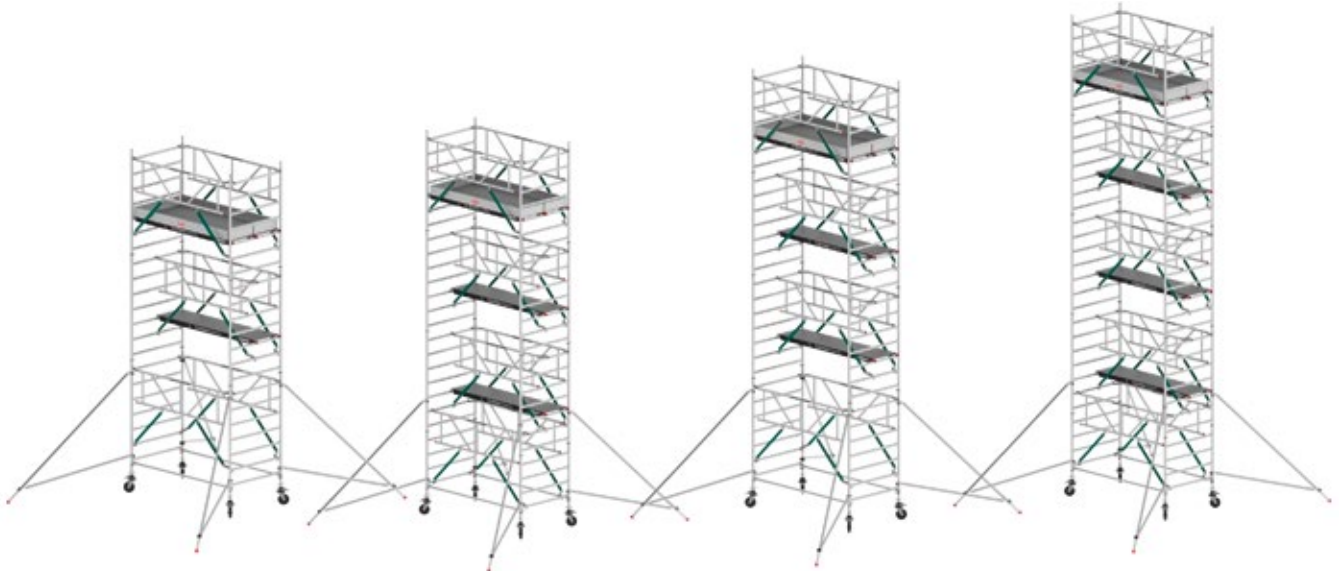



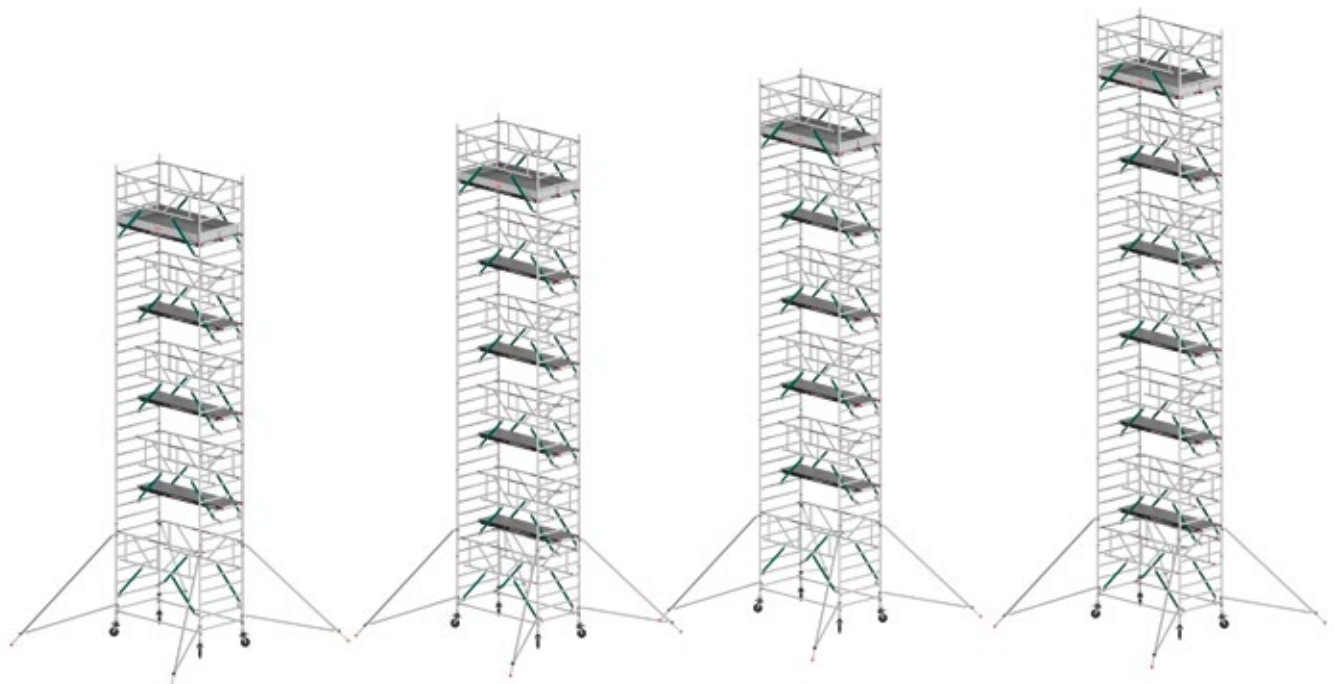



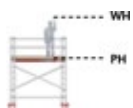
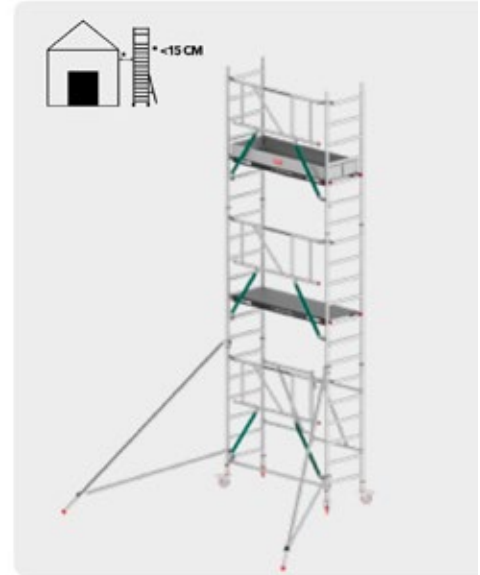
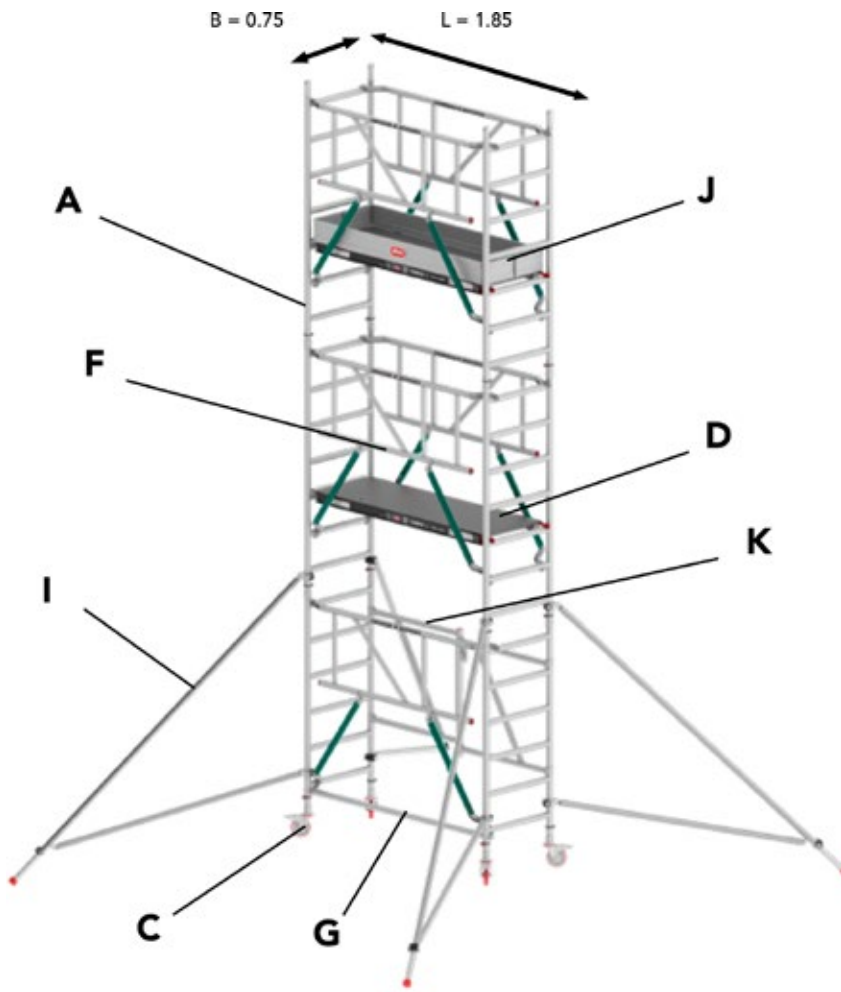

PH	9.20m	10.20m	11.20m	12.20m
WH	11.20	12.20m	13.20m	14.20m



TOUR GS75/54 GARDE-CORPS SÉCURITAIRE (MDS) RS TOWER 54 SAFE-QUICK® GUARDRAIL



		2.80m 4.80m	4.80m 6.80m	6.80m 8.80m
K		1	1	1
A		2	4	6
C		4	4	4
D		1	2	3
F		3	5	7
G		1	1	1
I		4	4	4
J		1	1	1

TOUR GS75/55 GARDE-CORPS SÉCURITAIRE (MDS) RS TOWER 55 SAFE-QUICK® GUARDRAIL

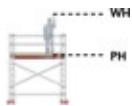
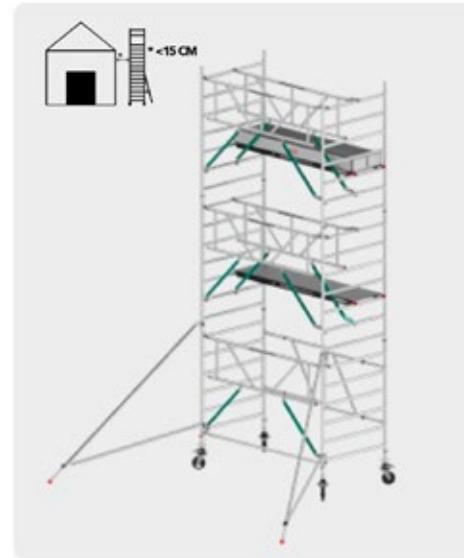
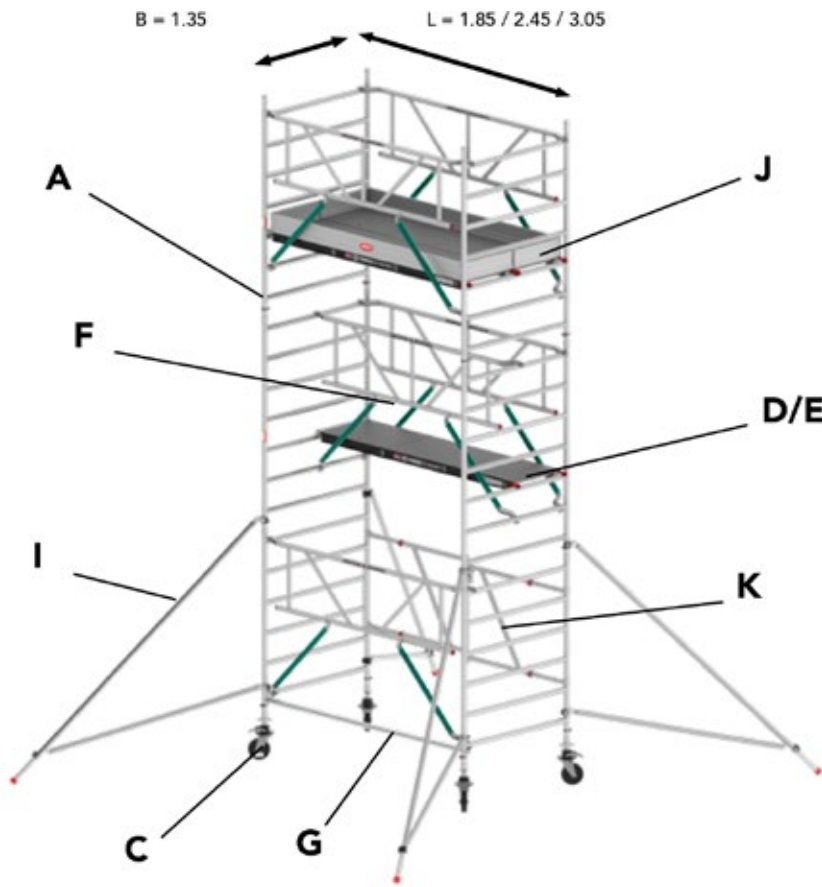

PH	2.80m	4.80m	6.80m	8.80m	10.80m
WH	4.80m	6.80m	8.80m	10.80m	12.80m
K	1	1	1	1	1
A	2	4	6	8	10
C	4	4	4	4	4
D	1	2	3	4	5
E	1	1	1	1	1
F	3	5	7	9	11
G	1	1	1	1	1
I-1	-	4	4	4	4
I-2	4	-	-	-	-
J	1	1	1	1	1

TOUR GS75/54 ET GS75/55 GARDE-CORPS SÉCURITAIRE (MDS) RS TOWER 54/55 SAFE-QUICK® GUARDRAIL

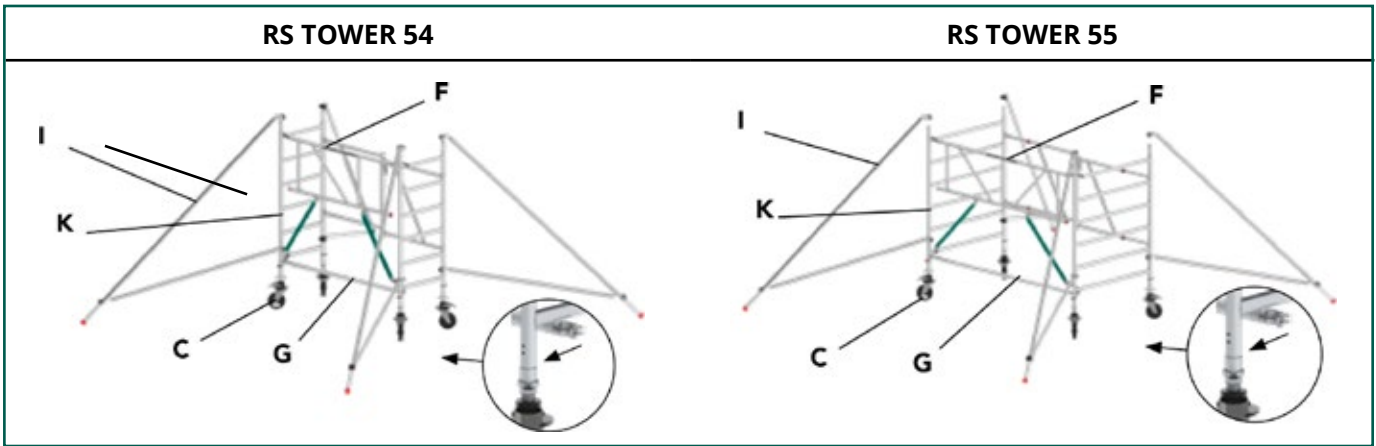

ANNEXE T10.

TOUR GS75 ET GS135 GARDE-CORPS SÉCURITAIRE (MDS) RS TOWER 51/52 SAFE-QUICK® GUARDRAIL

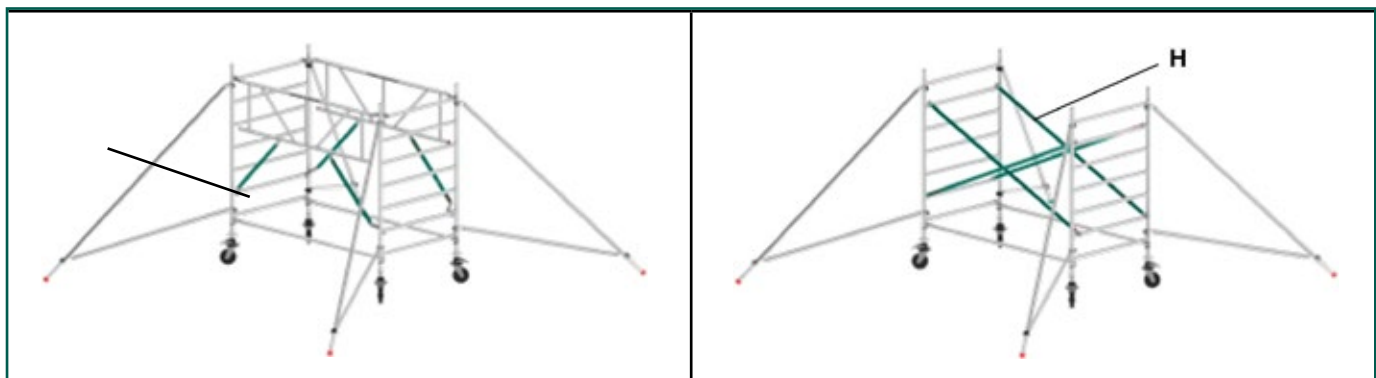
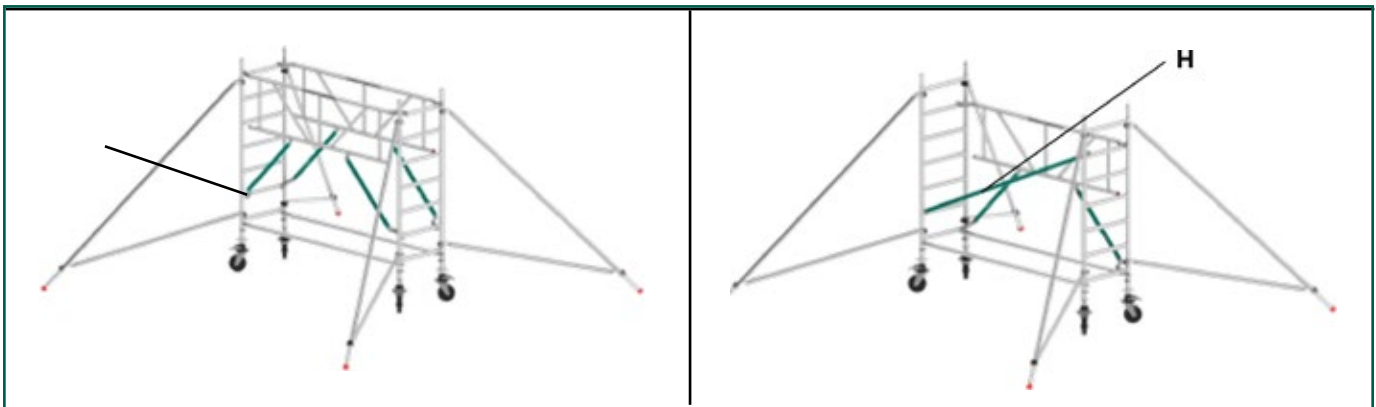

RS TOWER 51-S

		KG						# 5kg			# 5kg									
		Indoor use						Outdoor use												
WH	PH	Wood			Fiber-Deck®			Wood			Fiber-Deck®			Wood			Fiber-Deck®			
		1.85	2.45	3.05	1.85	2.45	3.05	1.85	2.45	3.05	1.85	2.45	3.05	1.85	2.45	3.05	1.85	2.45	3.05	
2.20m	4.20m	118	129	140	114	124	134	0	0	0	0	0	0	0	0	0	0	0	0	0
3.20m	5.20m	147	162	180	139	152	167	0	0	0	0	0	0	0	0	0	0	0	0	0
4.20m	6.20m	163	180	199	155	170	186	0	0	0	0	0	0	0	0	0	0	0	0	0
5.20m	7.20m	184	202	222	176	192	210	0	0	0	0	0	0	0	0	1	0	1	1	1
6.20m	8.20m	214	238	265	202	223	246	0	0	0	0	0	0	1	2	3	2	3	4	4
7.20m	9.20m	228	253	281	216	238	262	0	0	0	0	0	0	3	4	7	4	5	7	7
8.20m	10.20m	259	289	323	243	269	298	0	0	0	0	0	0	6	7	9	6	8	10	10

RS TOWER 51-S PLUS

		KG						# 5kg			# 5kg									
		Indoor use						Outdoor use												
WH	PH	Wood			Fiber-Deck®			Wood			Fiber-Deck®			Wood			Fiber-Deck®			
		1.85	2.45	3.05	1.85	2.45	3.05	1.85	2.45	3.05	1.85	2.45	3.05	1.85	2.45	3.05	1.85	2.45	3.05	
2.20m	4.20m	118	128	139	114	123	133	0	0	0	0	0	0	0	0	0	0	0	0	0
3.20m	5.20m	151	167	185	143	157	172	0	0	0	0	0	0	0	0	0	0	0	0	0
4.20m	6.20m	165	182	200	157	172	188	0	0	0	0	0	0	0	0	0	0	0	0	0
5.20m	7.20m	180	196	215	172	186	202	0	0	0	0	0	0	0	0	0	1	1	1	1
6.20m	8.20m	215	238	264	203	223	245	0	0	0	0	0	0	1	1	3	2	2	4	4
7.20m	9.20m	226	250	276	214	235	257	0	0	0	0	0	0	4	4	5	5	5	6	6
8.20m	10.20m	262	292	325	246	272	300	0	0	0	0	0	0	7	7	8	8	8	9	9

RS TOWER 52-S

		KG						# 5kg			# 5kg									
		Indoor use						Outdoor use												
WH	PH	Wood			Fiber-Deck®			Wood			Fiber-Deck®			Wood			Fiber-Deck®			
		1.85	2.45	3.05	1.85	2.45	3.05	1.85	2.45	3.05	1.85	2.45	3.05	1.85	2.45	3.05	1.85	2.45	3.05	
2.20m	4.20m	153	169	186	144	158	173	0	0	0	0	0	0	0	0	0	0	0	0	0
3.20m	5.20m	176	196	218	163	181	199	0	0	0	0	0	0	0	0	0	0	0	0	0
4.20m	6.20m	204	226	251	191	211	232	0	0	0	0	0	0	0	0	0	0	0	0	0
5.20m	7.20m	220	243	268	208	228	249	0	0	0	0	0	0	1	0	0	2	0	0	0
6.20m	8.20m	262	291	324	246	271	299	0	0	0	0	0	0	4	1	0	5	2	1	1
7.20m	9.20m	271	300	333	255	280	308	0	0	0	0	0	0	8	3	3	9	4	4	4
8.20m	10.20m	313	349	389	293	324	357	0	0	0	0	0	0	10	6	5	11	7	6	6
9.20m	11.20m	322	358	398	302	333	366	0	0	0	0	0	0	x	x	x	x	x	x	x
10.20m	12.20m	364	407	454	340	376	416	0	0	0	0	0	0	x	x	x	x	x	x	x
11.20m	13.20m	373	416	463	349	385	425	0	0	0	0	0	0	x	x	x	x	x	x	x
12.20m	14.20m	415	464	520	387	429	475	0	0	0	0	0	0	x	x	x	x	x	x	x

RS TOWER 54-S

				# 5kg		# 5kg										
KG				Indoor use				Outdoor use								
WH	PH	Wood			Fiber-Deck®			Wood			Fiber-Deck®					
		1.85	2.45	3.05	1.85	2.45	3.05	1.85	2.45	3.05	1.85	2.45	3.05			
2.80m	4.80m	107			103			0			0			0		
4.80m	6.80m	151			143			0			0			0		
6.80m	8.80m	205			193			0			0			4		4



RS TOWER 55-S

									# 5kg			# 5kg								
KG									Indoor use						Outdoor use					
WH	PH	Wood			Fiber-Deck®			Wood			Fiber-Deck®			Wood			Fiber-Deck®			
		1.85	2.45	3.05	1.85	2.45	3.05	1.85	2.45	3.05	1.85	2.45	3.05	1.85	2.45	3.05	1.85	2.45	3.05	
2.80m	4.80m	138	153	169	130	143	156	0	0	0	0	0	0	0	0	0	0	0	0	
4.80m	6.80m	200	221	244	187	206	225	0	0	0	0	0	0	2	0	0	2	0	0	
6.80m	8.80m	250	278	309	234	258	283	0	0	0	0	0	0	4	0	0	4	1	1	
8.80m	10.80m	301	336	374	281	311	342	0	0	0	0	0	0	x	x	x	x	x	x	
10.80m	12.80m	352	393	439	328	363	401	0	0	0	0	0	0	x	x	x	x	x	x	

Méthodologie de montage

Attention : les explications ci-dessous (pages ... à ...), sont une méthodologie de montage et ne remplacent en aucun cas la notice de montage et d'utilisation présentées précédemment.

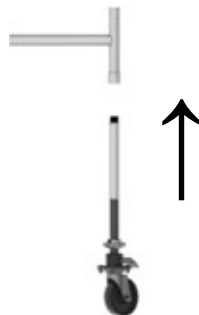
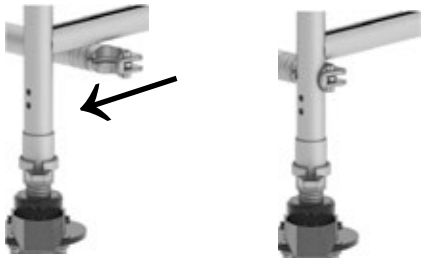
Reportez-vous aux pages précédentes pour les informations d'utilisation et de montage du fabricant.

<p>1.</p> <p>Insérer les 4 roues réglables dans les cadres de 1m (4 échelons) pour une hauteur de plancher paire et dans un cadre de 2m (7 échelons) pour une hauteur de plancher impaire. Bloquer le frein des roues.</p> <p>Information : pour une tour fixe (non prévue au déplacement), les roues peuvent être remplacées par des platines réglables (socles réglables).</p>	
<p>2.</p> <p>Mettre en place les 2 premières lisses sur les extrémités des montants du 1er cadre et sur le montant du 2ème cadre, en gardant les 2 cadres parallèlement face à face.</p>	
<p>3.</p> <p>Prendre le niveau sur la lisse et le cadre et respecter l'équerrage (angle à 90°) de l'élément de base.</p>	

4.

Hauteur de travail pair

Assembler un cadre de 2m (7 échelons) sur le cadre de 1m (4 échelons) pour avoir à chaque moment une hauteur de 1m au-dessus du plateau pour la mise en place du garde-corps sécuritaire MDS, à l'avancement.

Hauteur de travail impair

Garder uniquement le cadre de 2m (7 échelons).

Attention :

Afin d'éviter tout incident au désassemblage des cadres, mettre les goupilles prévues à cet effet, à chaque assemblage de cadre (voir schéma ci-dessous).

Cadre
7 échelons

Cadre
4 échelons

Cadre
7 échelons



5.

Hauteur de travail pair

Mettre en place le garde-corps sécuritaire MDS à l'avancement au 11ème échelon, soit au dernier échelon sur l'ensemble du cadre de 1m et du cadre de 2m assemblés.

Mettre en place les plateaux à 2.20m, soit au 7ème échelon sur l'ensemble de cadre de 1 m et cadre de 2m assemblés.

Hauteur de travail impair

Mettre en place le garde-corps sécuritaire MDS à l'avancement au 7ème échelon et mettre en place les plateaux à 1.20m, sur le cadre de 2m, soit au 3ème échelon.



6.

Mise en place du plateau

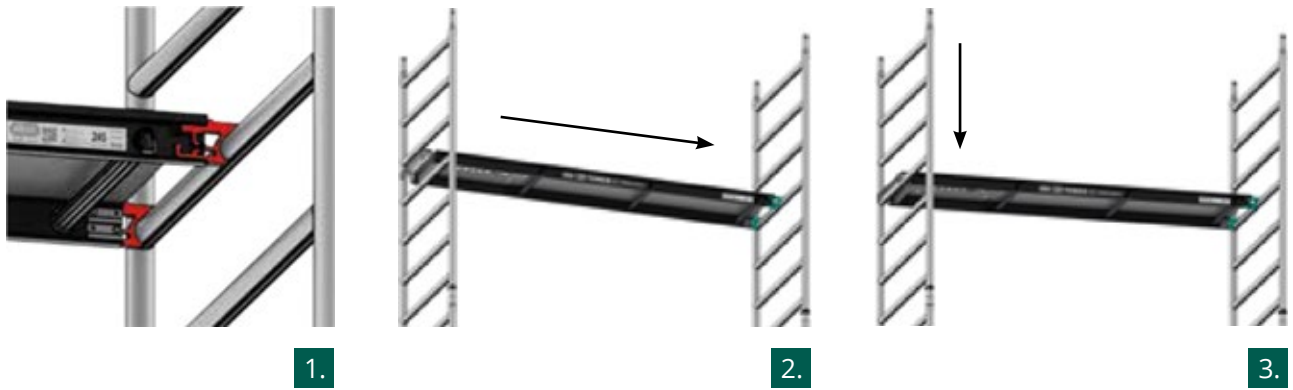

7.

Mise en place des stabilisateurs

Important : A effectuer avant toute mise en place de niveau supérieure à une hauteur de travail de 4.20m ou une hauteur plancher de 2.20m.

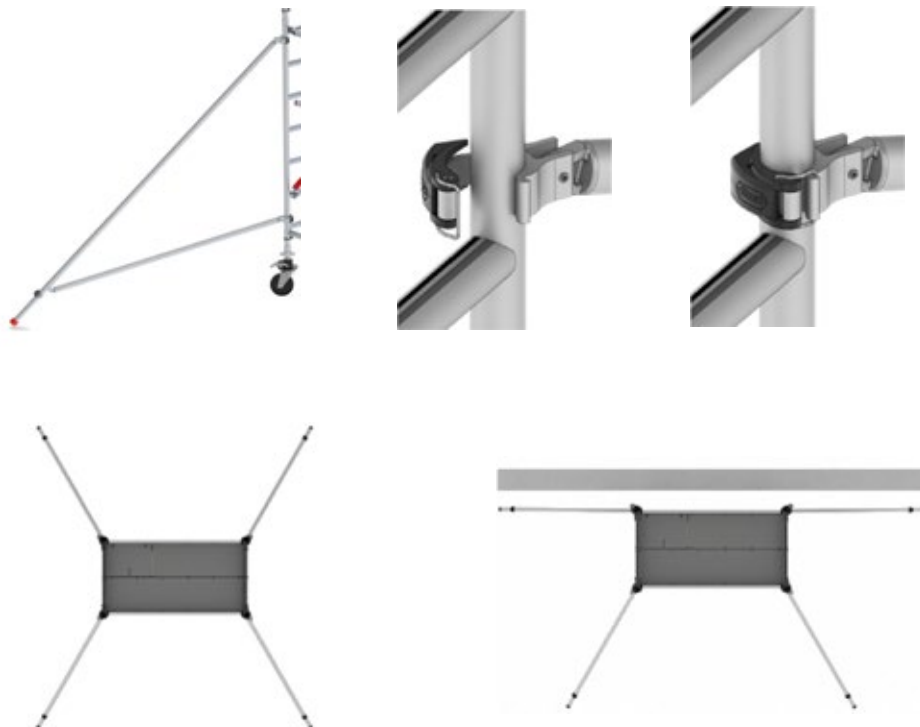

8.

Continuer l'opération pour les niveaux supérieurs, jusqu'à la hauteur souhaitée, en respectant les hauteurs maximales décrites dans la notice de montage et d'utilisation.



1.



2.

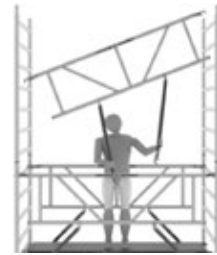

3.



1.



2.





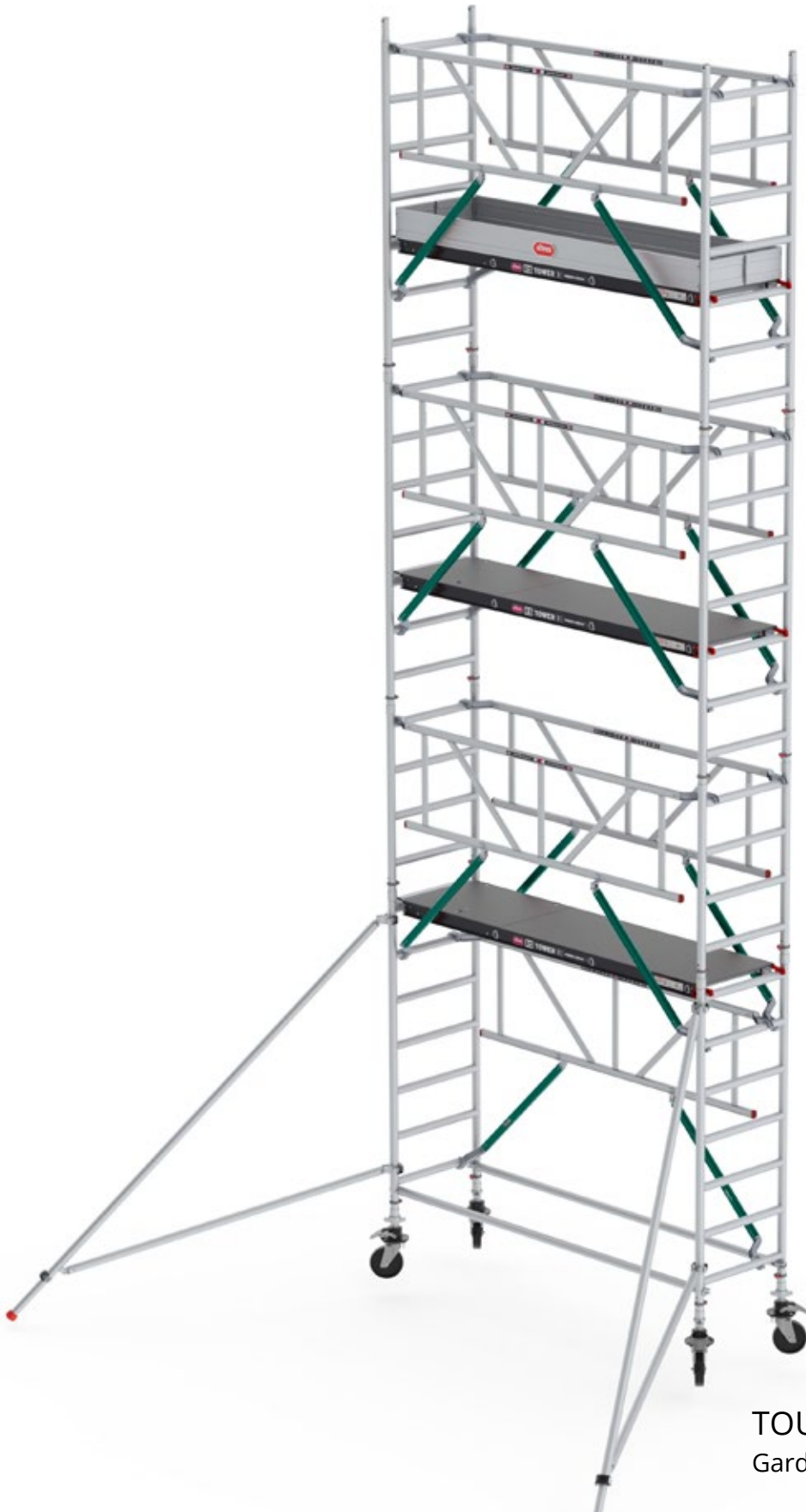





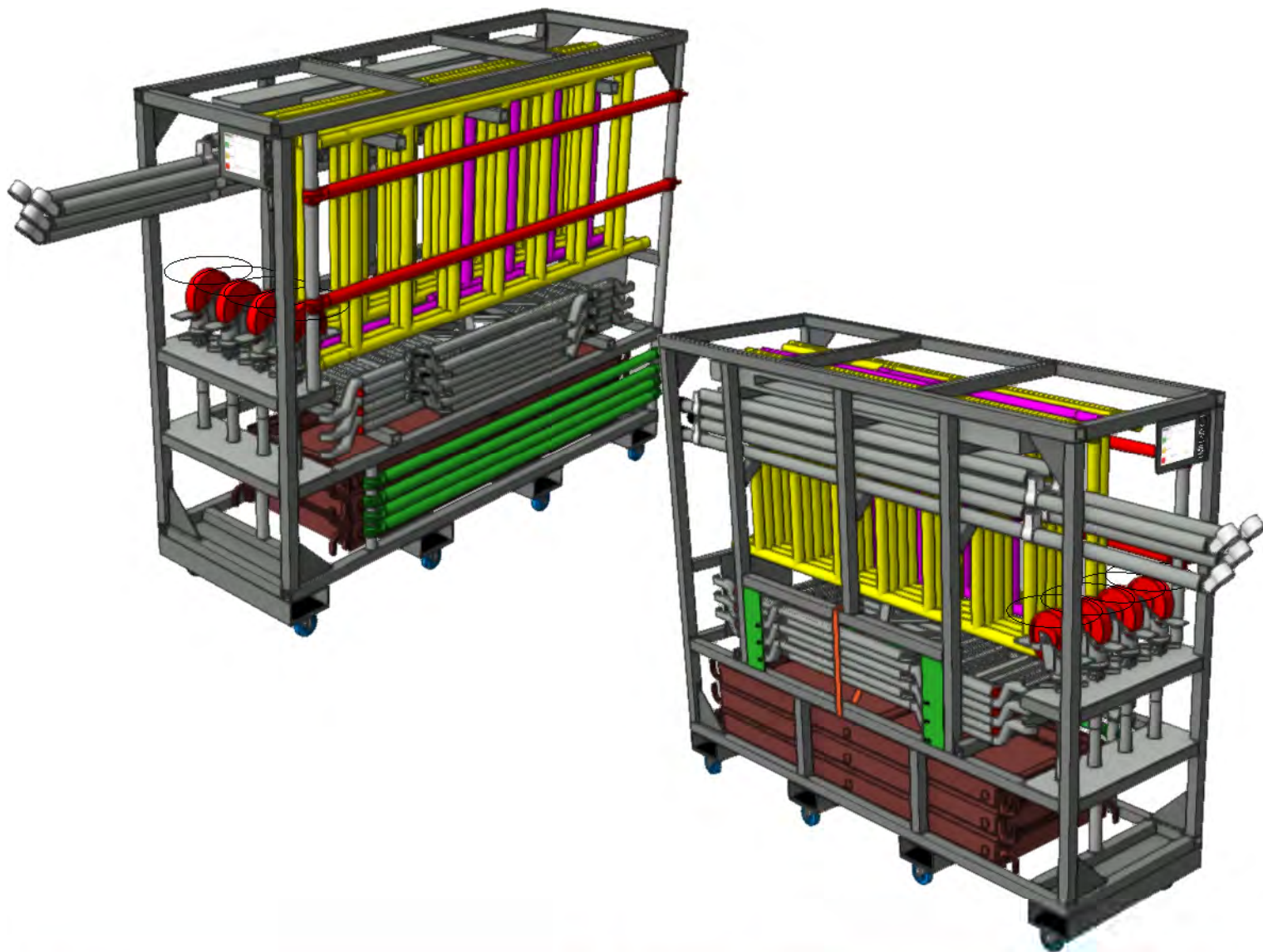

3.



TOUR GS75
Garde-corps Sécuritaire (MDS)





RS TOWER51+ 6m plancher		
Designation		Qté
	RS51+90Cadre-7sp-303475	6
	RS51+90Cadre-4sp-301504	2
	RS5-Stabilisateur triangulaire-Fermé-513012	4
	RS5-Roue200-	4
	RS5-185-Safe-Quick-2-360265	6
	RS5-185-Plateau trappe-305210	3
	RS5-185-Lisse-303704	4
	RS5-185-Diago-303721	2
	RS5-185-75Plinthe Repliée-305801	1

IMPACT EVENEMENT
les techniques qui font l'évènement

IMPACT Evènement
Allée d'Efflat, Le Parc de l'Evènement
F91160 LONGJUMEAU

Tel : 33 (0)1 69 10 50 50
Fax : 33 (0)1 69 10 50 51

Dessiné par : PB

RS TOWER 51S Altrex
Lg 1.85 x lg 0.90m x Hp 6.00m

Chariot Chargé

PLAN N° RD-22-15- xx -PB

Version 02-PB



Echelle:
Elevé le
Modifié le

Edit
09/09/2025

xx/15/2025
09/09/2025

couleur Rs tower

- 0 RS51+90Cadre-4sp-301504
- 2 RS51+90Cadre-7sp-303475
- 1 RS5-185-75Plinthe Dépliée-305801
- 0 RS5-185-Diago-303721
- 2 RS5-185-Lisse-303704
- 1 RS5-185-Plateau trappe-305210
- 0 RS5-Stabilisateur 3 triangulaire-513012
- 2 RS5-185-Safe-Quick-3-360265

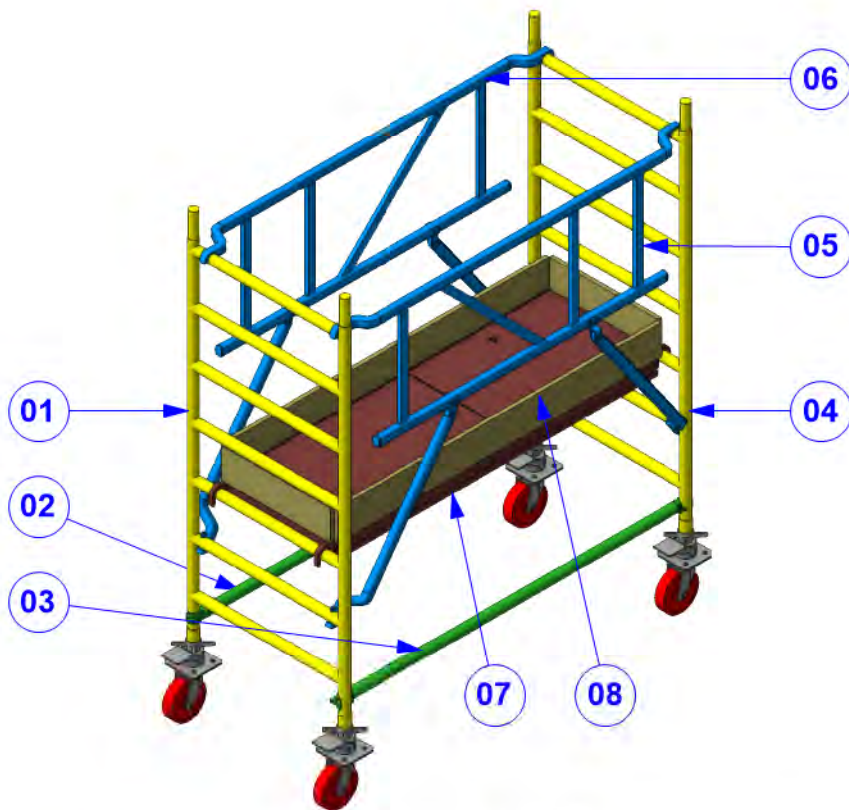

<p>IMPACT <small>ÉVÈNEMENT</small></p> <p>les techniques qui font l'évènement</p> <p>IMPACT Evènement Allée d'Effiat, Le Parc de l'Evènement F91160 LONGJUMEAU</p> <p>Tel : 33 (0)1 69 40 50 50 Fax : 33 (0)1 69 40 50 51</p> <p>Dessiné par : PB</p>	<p>RS TOWER 51S Altrex</p> <p>Lg 1.85 x lg 0.90m x Hp 6.00m</p> <div style="border: 1px solid black; padding: 5px; margin: 10px auto; width: 80%;"> <p style="color: red; font-size: 1.2em;">Hauteur Travail 3.00m</p> </div>	<p>PLAN N° RD-22-15- xx -PB</p> <p>Version 02-PB</p> <p style="text-align: center;">US</p> <div style="text-align: center;"> </div> <p>Echelle: Edit Elevé le: 09/09/2025 Modifié le: xx/15/2025 09/09/2025</p>
<p>Au regard des dispositions L112-1 et L112-2 du CPI code de la propriété intellectuelle, les plans et croquis relatif à l'architecture sont considérés comme des oeuvres de l'esprit et donc protégées par droits d'auteur (du seul fait de leur création.) Leur utilisation, sans notre autorisation, constitue donc un acte illicite de contrefaçon sanctionné pénalement. (Le délit de contrefaçon est passible d'une peine de 2 ans d'emprisonnement et de 150.000€ d'amende)</p>		

couleur Rs tower

- 0 RS51+90Cadre-4sp-301504
- 4 RS51+90Cadre-7sp-303475
- 1 RS5-185-75Plinthe Dépliée-305801
- 1 RS5-185-Diago-303721
- 2 RS5-185-Lisse-303704
- 2 RS5-185-Plateau trappe-305210
- 4 RS5-Stabilisateur 3 triangulaire-513012
- 3 RS5-185-Safe-Quick-3-360265

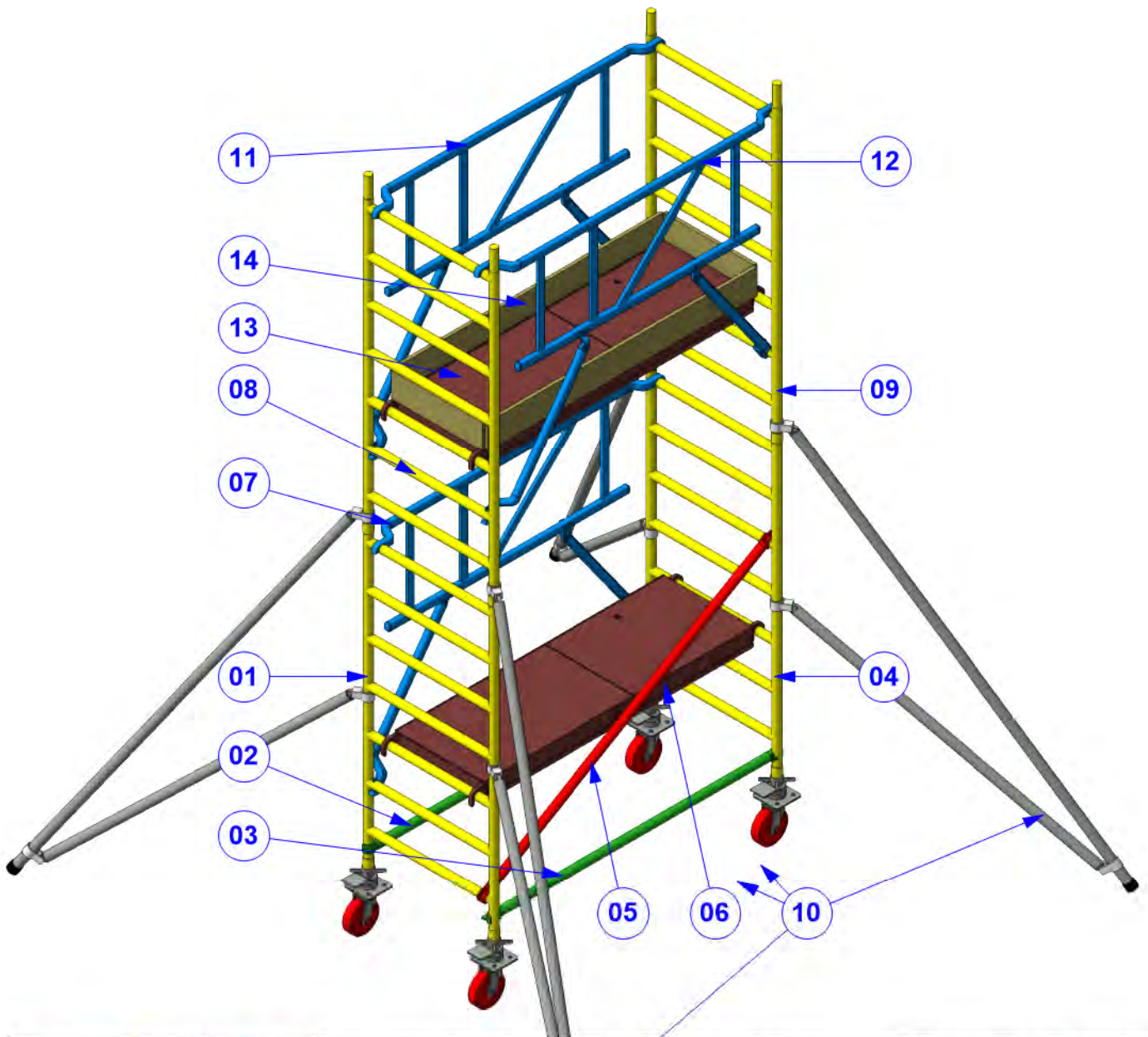

<p>IMPACT EVENEMENT</p> <p>Les techniques qui font l'évènement</p> <p>IMPACT Evènement Allée d'Effiat, Le Parc de l'Evènement F91160 LONGJUMEAU</p> <p>Tel : 33 (0)1 69 10 50 50 Fax : 33 (0)1 69 10 50 51</p> <p>Dessiné par : PB</p>	<p>RS TOWER 51S Altrex</p> <p>Lg 1.85 x lg 0.90m x Hp 6.00m</p> <p style="color: red; font-size: 1.2em;">Hauteur Travail 5.00m</p>	<p>PLAN N° RD-22-15- xx -PB</p> <p>Version 02-PB</p> <p style="text-align: center;">US</p> <p>Echelle: Elevé le Modifié le</p> <div style="text-align: right; border: 2px solid red; padding: 5px; color: white; font-weight: bold;"> Edit 09/09/2025 </div> <p style="text-align: right; color: red; font-weight: bold;">1/30 au format A4</p> <p style="text-align: right;">xx/15/2025 09/09/2025</p>
<p>Au regard des dispositions L112-1 et L112-2 du CPI code de la propriété intellectuelle, les plans et croquis relatif à l'architecture sont considérés comme des oeuvres de l'esprit et donc protégées par droits d'auteur (du seul fait de leur création.) Leur utilisation, sans notre autorisation, constitue donc un acte illicite de contrefaçon sanctionné pénalement. (Le délit de contrefaçon est passible d'une peine de 2 ans d'emprisonnement et de 150.000€ d'amende)</p>		

couleur Rs tower

- 0 RS51+90Cadre-4sp-301504
- 6 RS51+90Cadre-7sp-303475
- 1 RS5-185-75Plinthe Dépliée-305801
- 0 RS5-185-Diago-303721
- 2 RS5-185-Lisse-303704
- 3 RS5-185-Plateau trappe-305210
- 4 RS5-Stabilisateur 3 triangulaire-513012
- 5 RS5-185-Safe-Quick-3-360265

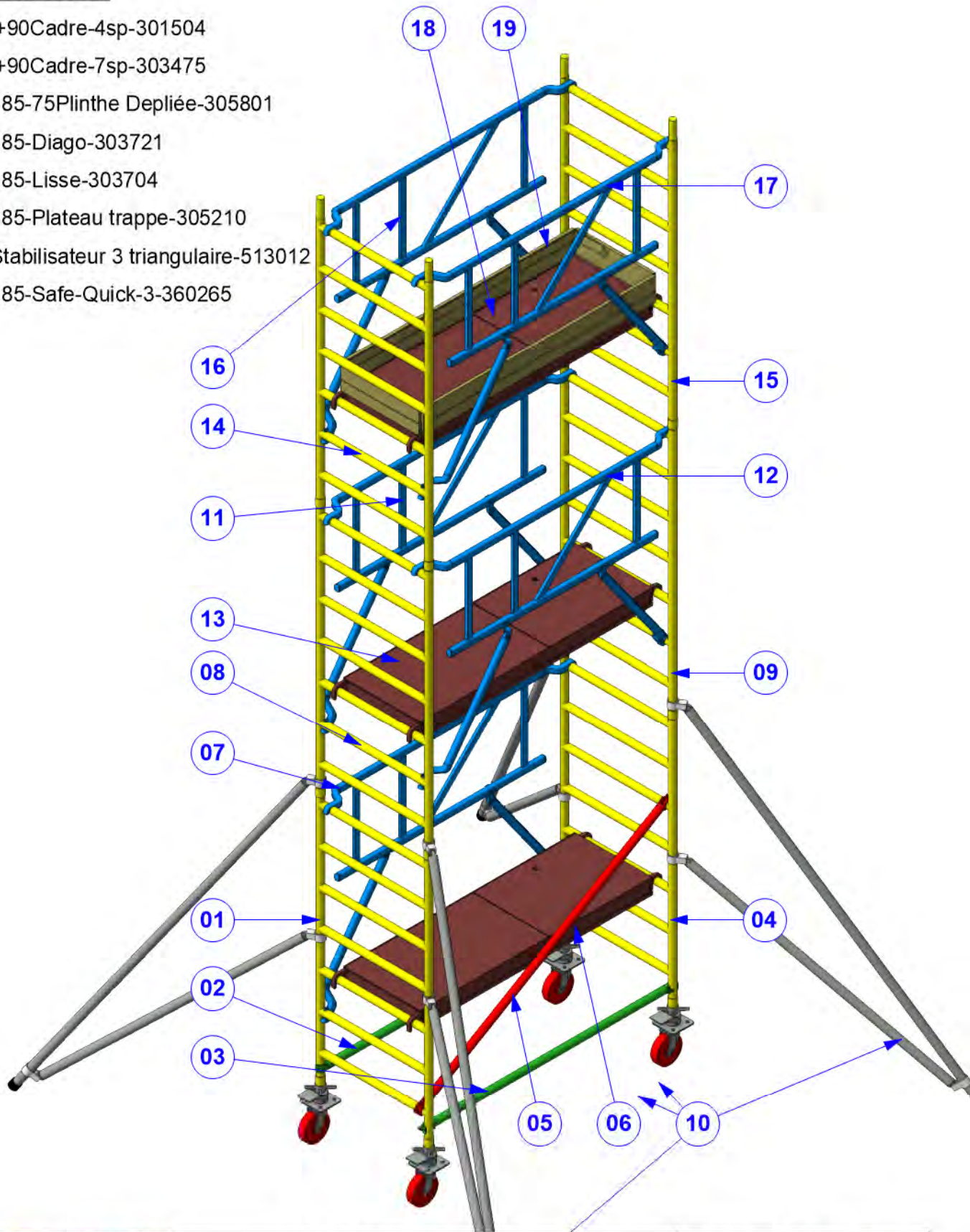

<p>IMPACT <small>EVENEMENT</small></p> <p>Les techniques qui font l'évènement</p> <p>IMPACT Evènement Allée d'Effiat, Le Parc de l'Evènement F91160 LONGJUMEAU</p> <p>Tel : 33 (0)1 69 10 50 50 Fax : 33 (0)1 69 10 50 51</p> <p>Dessiné par : PB</p>	<p>RS TOWER 51S Altrex</p> <p>Lg 1.85 x lg 0.90m x Hp 6.00m</p> <hr/> <p>Hauteur Travail 7.00m</p>	<p>PLAN N° RD-22-15- xx -PB</p> <p>Version 02-PB</p> <p>US</p> <p>Echelle: 1/30 au format A4</p> <p>Elevé le xx/15/2025</p> <p>Modifié le 09/09/2025</p> <div style="text-align: right; border: 2px solid red; padding: 5px; color: white; font-weight: bold;"> Edit 09/09/2025 </div>
<p>Au regard des dispositions L112-1 et L112-2 du CPI code de la propriété intellectuelle, les plans et croquis relatif à l'architecture sont considérés comme des oeuvres de l'esprit et donc protégées par droits d'auteur (du seul fait de leur création.) Leur utilisation, sans notre autorisation, constitue donc un acte illicite de contrefaçon sanctionné pénalement. (Le délit de contrefaçon est passible d'une peine de 2 ans d'emprisonnement et de 150.000€ d'amende)</p>		

couleur Rs tower

- 2 RS51+90Cadre-4sp-301504
- 2 RS51+90Cadre-7sp-303475
- 1 RS5-185-75Plinthe Dépliée-305801
- 2 RS5-185-Diago-303721
- 4 RS5-185-Lisse-303704
- 1 RS5-185-Plateau trappe-305210
- 4 RS5-Stabilisateur 3 triangulaire-513012
- 2 RS5-185-Safe-Quick-3-360265

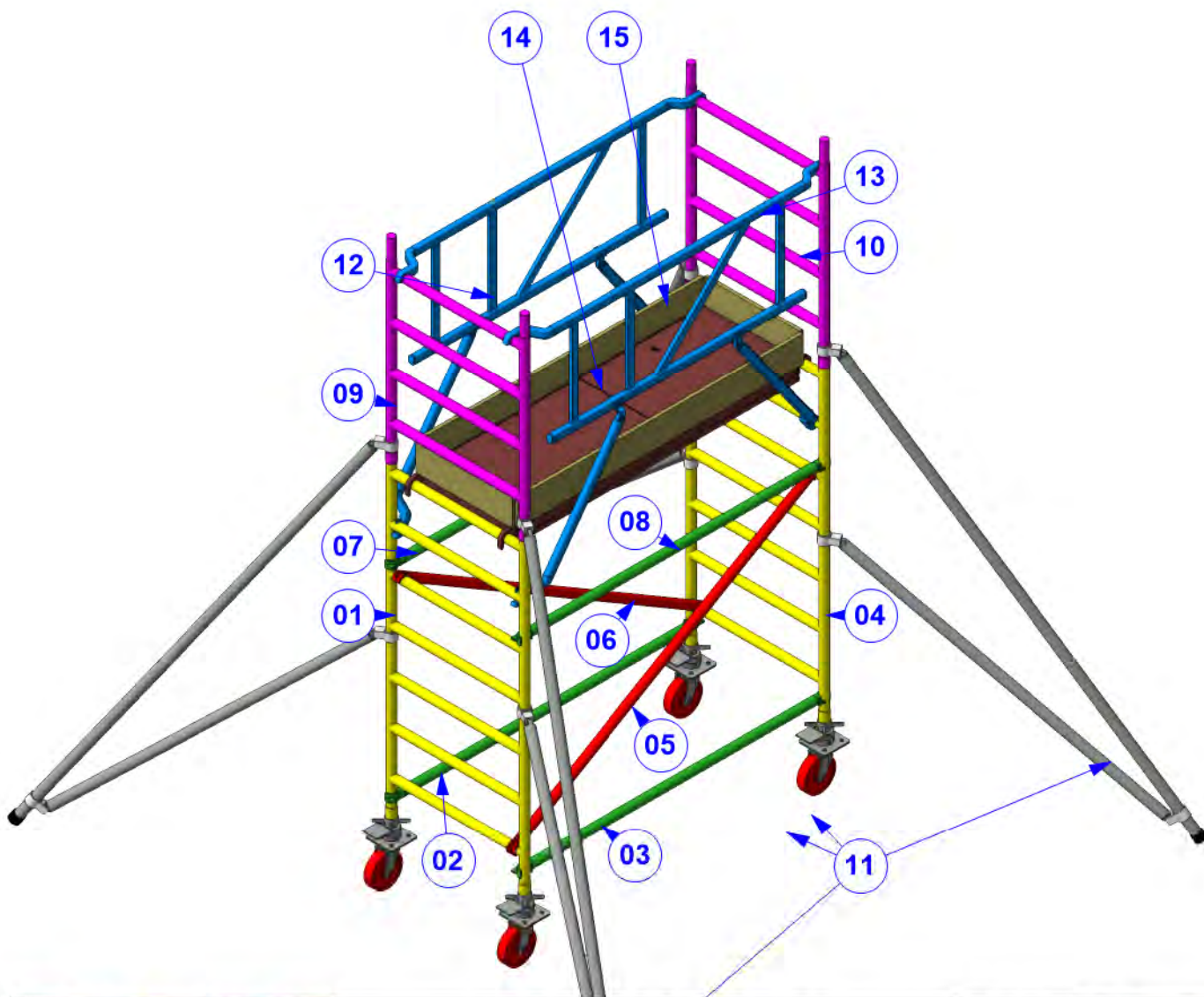

<p>IMPACT EVENEMENT</p> <p>Les techniques qui font l'évènement</p> <p>IMPACT Evènement Allée d'Effiat, Le Parc de l'Evènement F91160 LONGJUMEAU</p> <p>Tel : 33 (0)1 69 10 50 50 Fax : 33 (0)1 69 10 50 51</p> <p>Dessiné par : PB</p>	<p>RS TOWER 51S Altrex</p> <p>Lg 1.85 x lg 0.90m x Hp 6.00m</p> <p style="color: red; font-size: 1.2em;">Hauteur Travail 4.00m</p>	<p>PLAN N° RD-22-15- xx -PB</p> <p>Version 02-PB</p> <p>US</p> <p>Echelle: 1/30 au format A4</p> <p>Elevé le xx/15/2025</p> <p>Modifié le 09/09/2025</p> <div style="text-align: right; border: 2px solid red; padding: 5px; color: white; font-weight: bold;"> Edit 09/09/2025 </div>
<p>Au regard des dispositions L112-1 et L112-2 du CPI code de la propriété intellectuelle, les plans et croquis relatif à l'architecture sont considérés comme des oeuvres de l'esprit et donc protégées par droits d'auteur (du seul fait de leur création.) Leur utilisation, sans notre autorisation, constitue donc un acte illicite de contrefaçon sanctionné pénalement. (Le délit de contrefaçon est passible d'une peine de 2 ans d'emprisonnement et de 150.000€ d'amende)</p>		

couleur Rs tower

- 2 RS51+90Cadre-4sp-301504
- 4 RS51+90Cadre-7sp-303475
- 1 RS5-185-75Plinthe Dépliée-305801
- 2 RS5-185-Diago-303721
- 4 RS5-185-Lisse-303704
- 2 RS5-185-Plateau trappe-305210
- 4 RS5-Stabilisateur 3 triangulaire-513012
- 4 RS5-185-Safe-Quick-3-360265

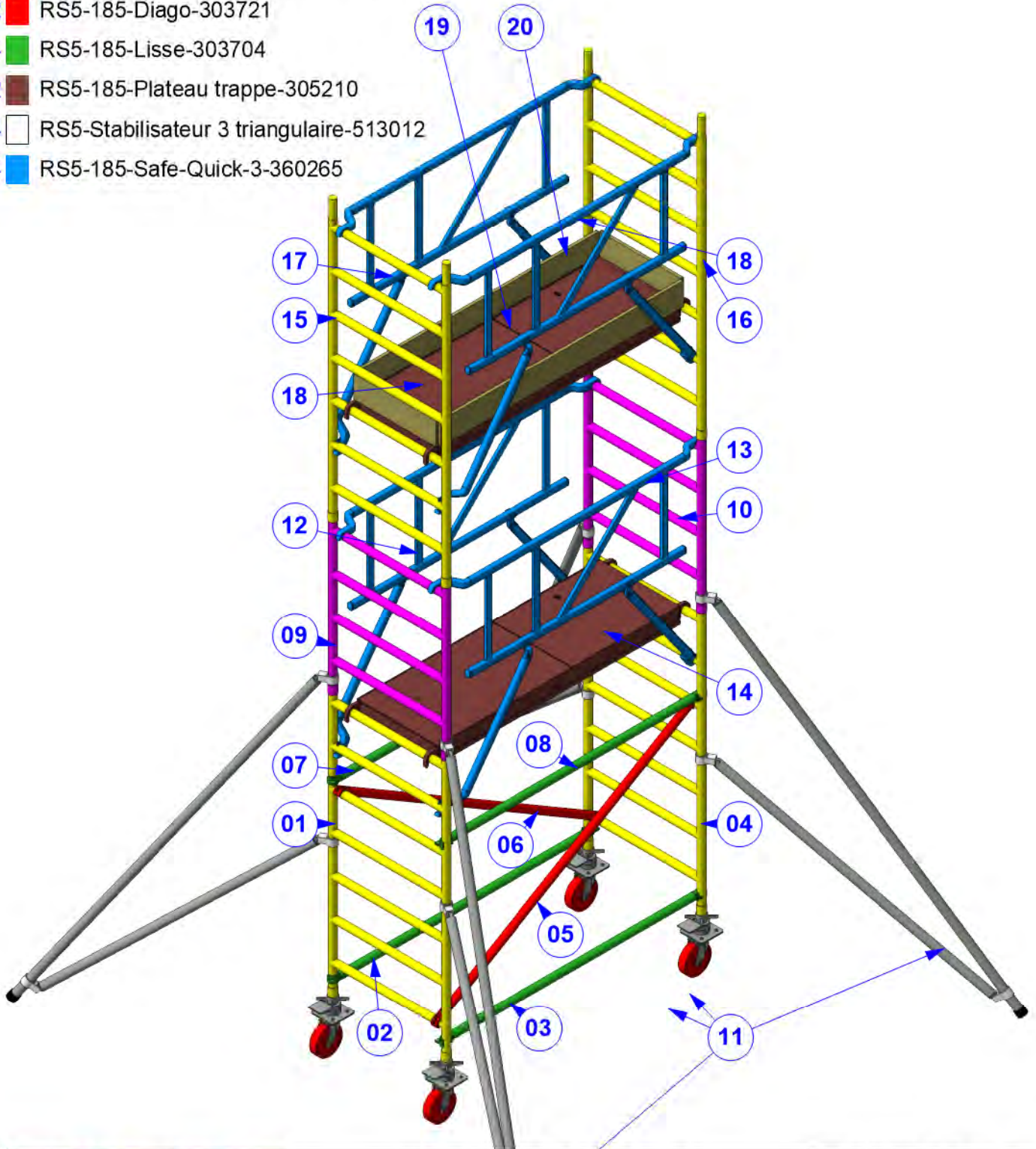

<p>IMPACT <small>ÉVÈNEMENT</small> Les techniques qui font l'évènement</p> <p>IMPACT Evènement Allée d'Effiat, Le Parc de l'Evènement F91160 LONGJUMEAU</p> <p>Tel : 33 (0)1 69 10 50 50 Fax : 33 (0)1 69 10 50 51</p> <p>Dessiné par : PB</p>	<p>RS TOWER 51S Altrex Lg 1.85 x lg 0.90m x Hp 6.00m</p> <p style="color: red; font-size: 1.2em;">Hauteur Travail 6.00m</p>	<p>PLAN N° RD-22-15- xx -PB</p> <p>Version 02-PB</p> <p style="text-align: center;">US</p> <div style="display: flex; align-items: center;"> <div style="border: 1px solid black; padding: 2px;"> <p style="color: red; font-weight: bold; margin: 0;">Edit</p> <p style="color: red; font-weight: bold; margin: 0;">09/09/2025</p> </div> </div> <p>Echelle: Élevé le Modifié le</p> <p style="text-align: right; color: red; font-weight: bold;">1/30 au format A4 xx/15/2025 09/09/2025</p>
<p>Au regard des dispositions L112-1 et L112-2 du CPI code de la propriété intellectuelle, les plans et croquis relatif à l'architecture sont considérés comme des oeuvres de l'esprit et donc protégées par droits d'auteur (du seul fait de leur création.) Leur utilisation, sans notre autorisation, constitue donc un acte illicite de contrefaçon sanctionné pénalement. (Le délit de contrefaçon est passible d'une peine de 2 ans d'emprisonnement et de 150.000€ d'amende)</p>		

couleur Rs tower

- 2 RS51+90Cadre-4sp-301504
- 6 RS51+90Cadre-7sp-303475
- 1 RS5-185-75Plinthe Dépliée-305801
- 2 RS5-185-Diago-303721
- 4 RS5-185-Lisse-303704
- 1 RS5-185-Plateau trappe-305210
- 4 RS5-Stabilisateur 3 triangulaire-513012
- 6 RS5-185-Safe-Quick-3-360265

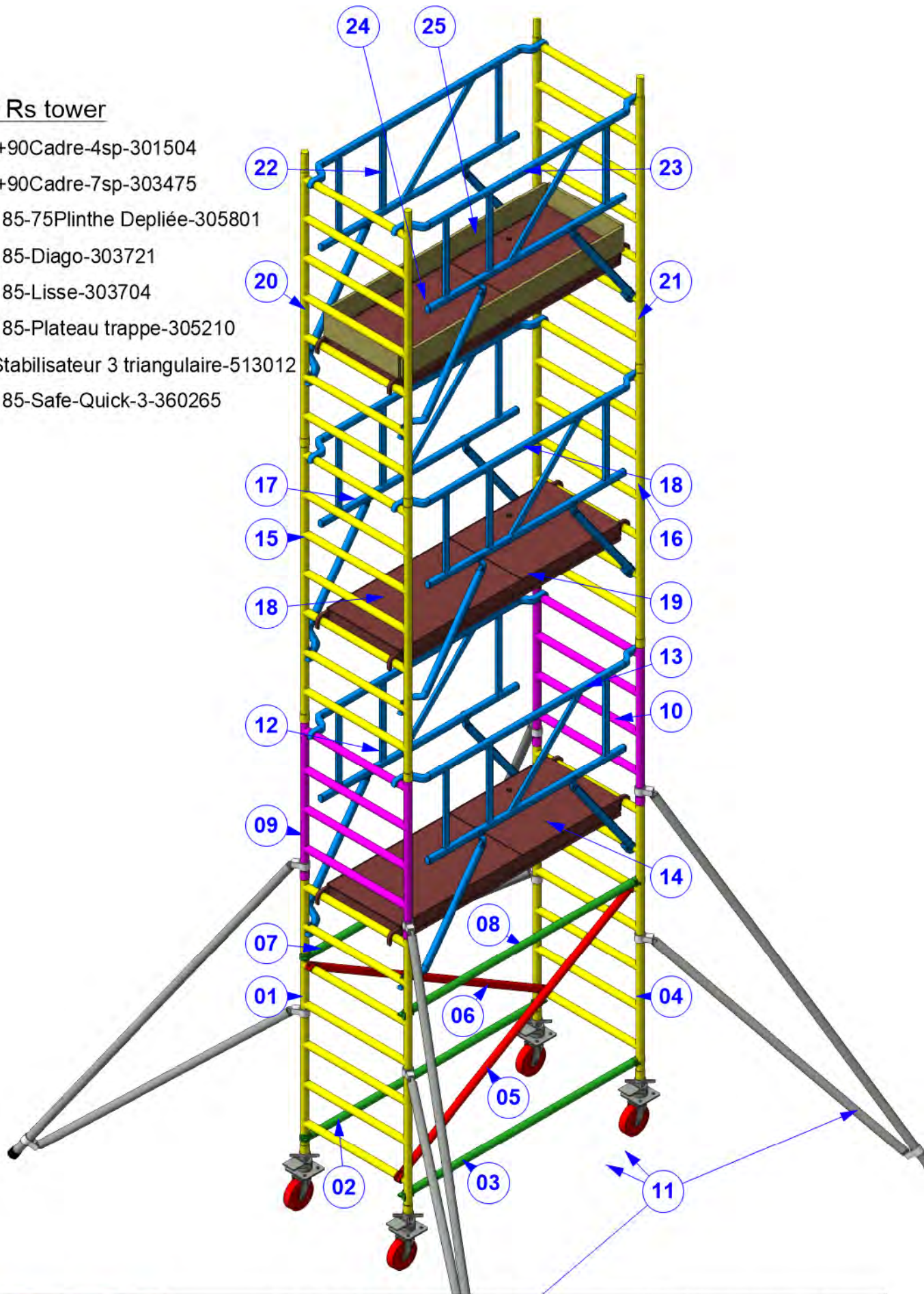

<p>IMPACT <small>EVENEMENT</small></p> <p>Les techniques qui font l'évènement</p> <p>IMPACT Evènement Allée d'Effiat, Le Parc de l'Evènement F91160 LONGJUMEAU</p> <p>Tel : 33 (0)1 69 10 50 50 Fax : 33 (0)1 69 10 50 51</p> <p>Dessiné par : PB</p>	<p>RS TOWER 51S Altrex</p> <p>Lg 1.85 x lg 0.90m x Hp 6.00m</p> <hr/> <p>Hauteur Travail 8.00m</p>	<p>PLAN N° RD-22-15- xx -PB</p> <p>Version 02-PB</p> <p style="text-align: center;">US</p> <p>Echelle: 1/30 au format A4</p> <p>Elevé le xx/15/2025</p> <p>Modifié le 09/09/2025</p> <div style="text-align: right; border: 2px solid red; padding: 5px; color: white; font-weight: bold;"> Edit 09/09/2025 </div>
<p>Au regard des dispositions L112-1 et L112-2 du CPI codé de la propriété intellectuelle, les plans et projets relatifs à l'architecture sont considérés comme des œuvres de l'esprit et donc protégées par droits d'auteur (du seul fait de leur création.) Leur utilisation, sans notre autorisation, constitue donc un acte illicite de contrefaçon sanctionné pénalement. (Le délit de contrefaçon est passible d'une peine de 2 ans d'emprisonnement et de 150.000€ d'amende.)</p>		

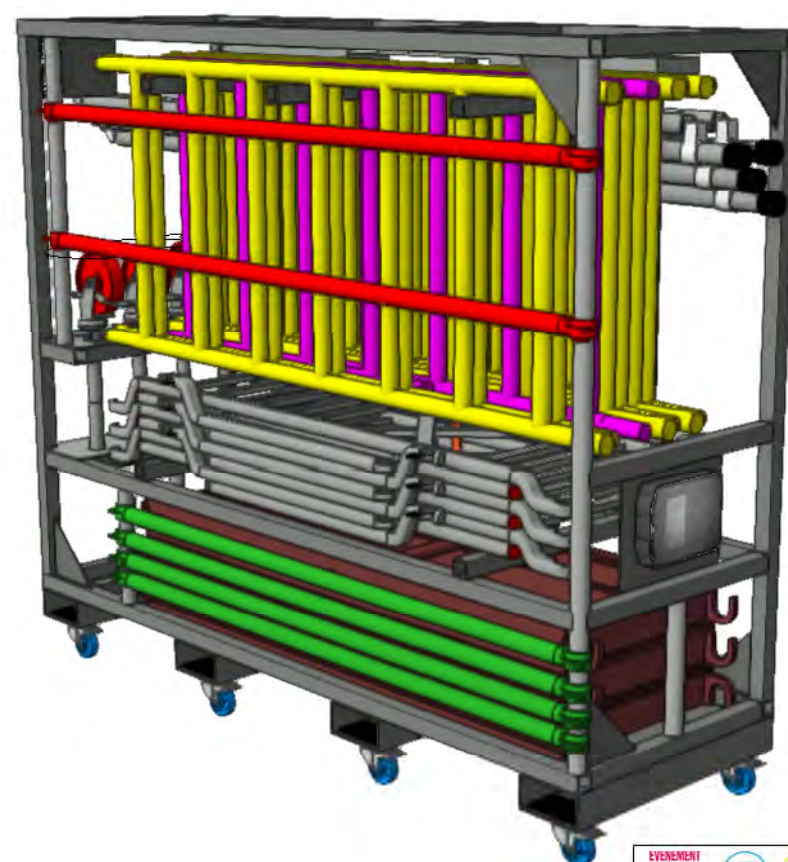
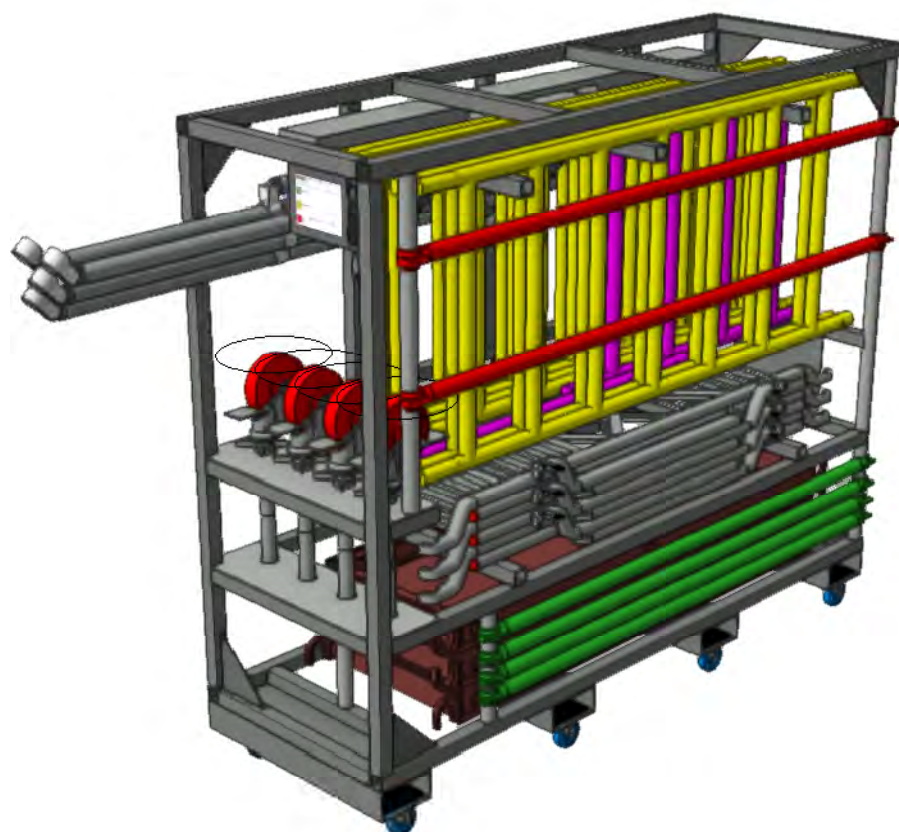
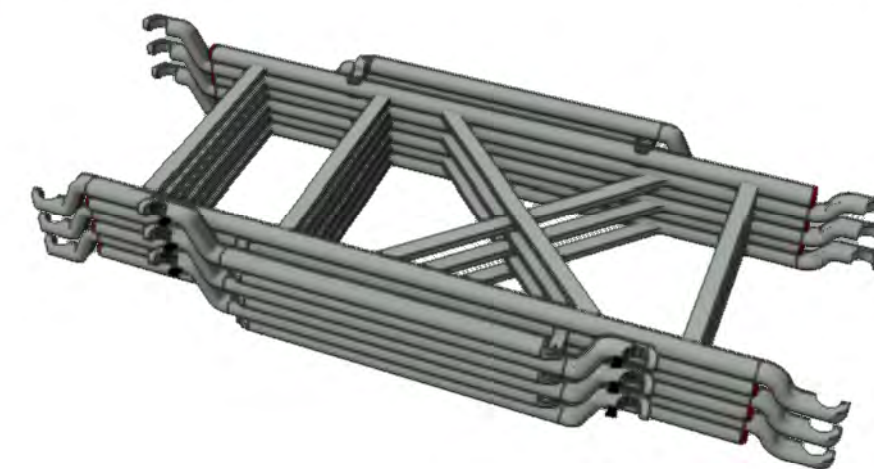
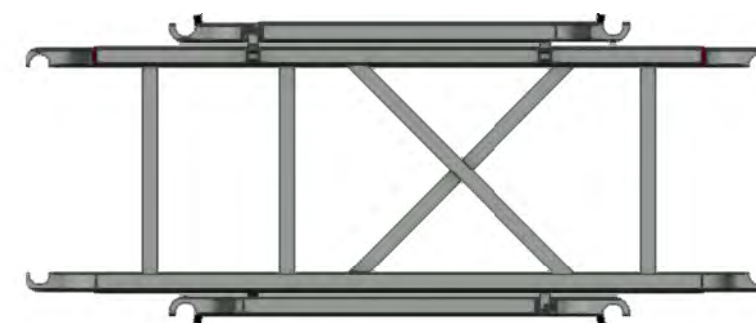
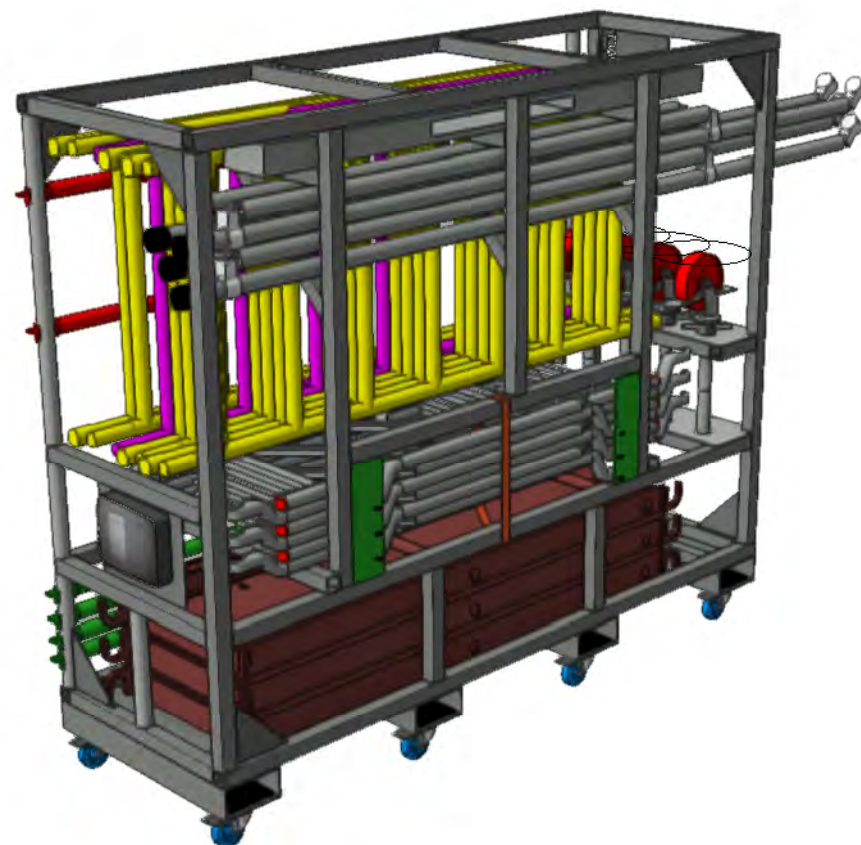
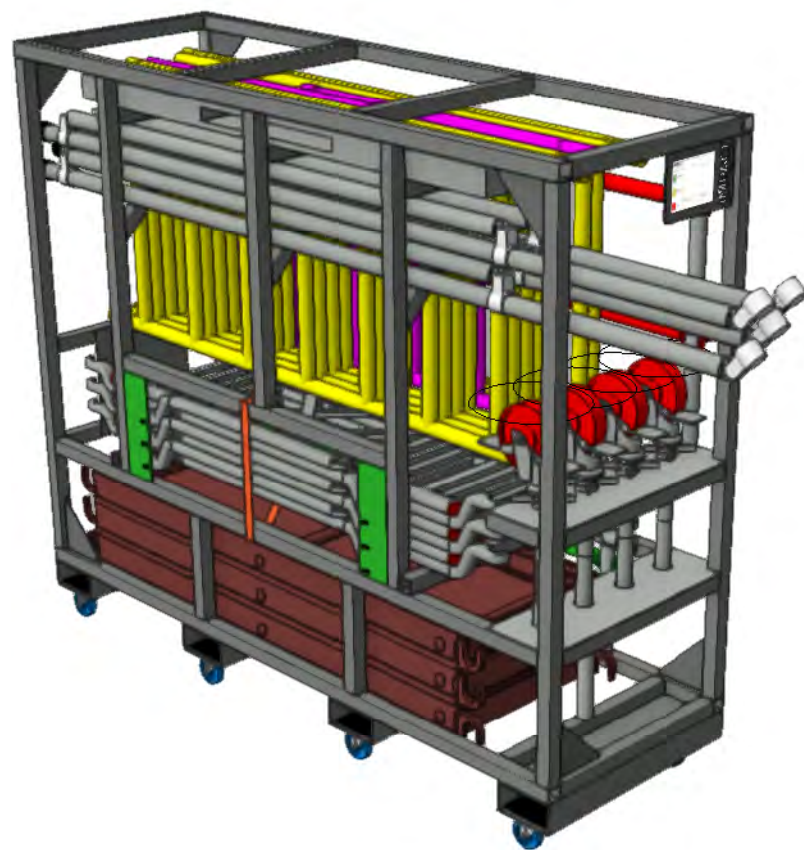

Charger l'ensemble des 6 SafeQuick dans le chariot en respectant l'ordre de rangement (un à l'endroit, un à l'envers) afin qu'ils rentrent sans difficulté dans leur emplacement.



IMPACT
Les techniques qui font l'évènement

IMPACT Evènement
Allée d'Effiat, Le Parc de l'Evènement
F91160 LONGJUMEAU

Tel : 33 (0)1 69 10 50 50
Fax : 33 (0)1 69 10 50 51

Dessiné par : PB

Au regard des dispositions L112-1 et L112-2 du CPI code de la propriété intellectuelle, les plans et croquis relatif à l'architecture sont considérés comme des oeuvres de l'esprit et donc protégées par droits d'auteur (du seul fait de leur création.) Leur utilisation, sans notre autorisation, constitue donc un acte illicite de contrefaçon sanctionné pénalement. (Le délit de contrefaçon est passible d'une peine de 2 ans d'emprisonnement et de 150.000€ d'amende)

RS TOWER 51S Altrex
Lg 1.85 x lg 0.90m x Hp 6.00m

**Rangement RS Tower
en chariot**

PLAN N° RD-22-15- xx -PB

Version 02-PB

us



Echelle:

Élevé le

Modifié le

Edit
09/09/2025

xx/15/2025

09/09/2025