

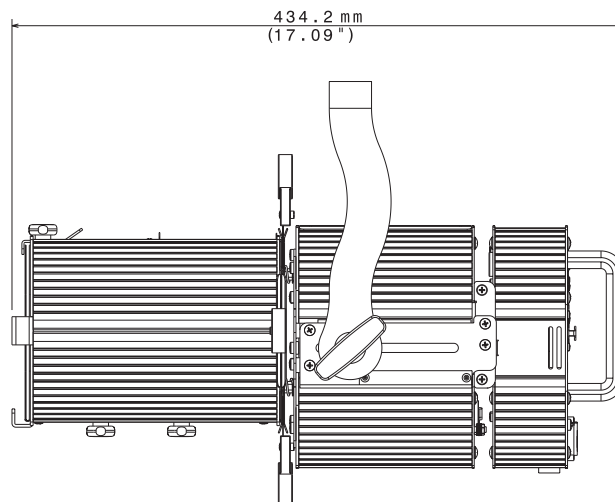

PROFILO LED 80 CT

LA DÉCOUPE LED EN BLANC VARIABLE
POUR LE THÉÂTRE ET LA TÉLÉVISION

La PROFILO LED 80 CT est une découpe LED solide, compacte et légère, équipée d'une source LED de 100 W à haut rendement. La température de couleur est ajustable linéairement de 2 700 à 6 000 K, permettant au projecteur de trouver sa place dans des applications TV et théâtre où précision est le maître-mot. La découpe intègre 4 couteaux amovibles et dispose d'un zoom linéaire de 20 à 36 °.

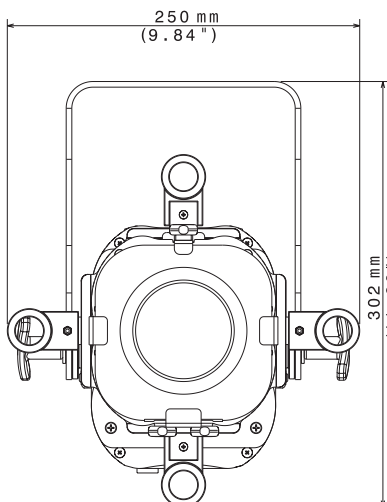

CODE ARTICLE :
DTSDEC80W

| SOURCE |

- LED blanche à haut rendement avec ajustement de la température (2 700 – 6 000 K)
- IRC > 80
- Durée de vie : 50 000 h (à 70% de sa puissance nominale)

| SYSTÈME OPTIQUE |

- Zoom linéaire 20 à 36 °
- Zoom haute définition avec lentilles à double condenseur

| GOBOS |

- Gobos taille M
- Ø gobo : 66 mm
- Ø image : 48 mm
- Épaisseur : de 0,2 à 3 mm

| INTERFACE / CONTRÔLE |

- Contrôle en DMX512 / RDM ou en manuel
- 2 ou 7 circuits DMX
- Écran LED + 4 touches associées
- Mise à jour possible du firmware

| ALIMENTATION |

- Alimentation universelle intégrée 100 – 240 V AC, 50/60 Hz
- Puissance électrique : 100 W max
- Facteur de puissance > 0,95

| CONNECTIQUES |

- Secteur : embases powerCON In / Out
- DMX : embases XLR5 In / Out

| PROTECTIONS INTERNES |

- Circuits de protection contre le survolage et la surchauffe

| TEMPÉRATURE DE FONCTIONNEMENT |

- -10 / 40 °C

| DONNÉES PHYSIQUES |

- Indice IP20
- Système de découpe interne à 4 couteaux amovibles
- Lyre réglable sur le corps du projecteur
- Poids : 5,8 kg
- Finition : noire

| FABRICATION ET GARANTIE |

- Conçu et fabriqué en Italie chez DTS
- Garantie : 3 ans

ACCESSOIRES FOURNIS

- Fiche powerCON femelle
- Fiche XLR5 mâle
- Fiche XLR5 femelle
- Porte filtre noir
- 4 couteaux

ACCESSOIRES OPTIONNELS

- Crochet noir pour tube de 50 mm (COL6016B)
- Élingue de sécurité (ES03060N)
- Porte gobo taille M (DTS104)
- Iris / Diaphragme (DTS103)
- Boîtier pour mise à jour logicielle (DTSBOX2)

DONNÉES PHOTOMÉTRIQUES

	mt 2 ft 6.56	mt 4 ft 13.12	mt 6 ft 19.68	mt 8 ft 26.25	mt 10 ft 32.81
BEAM ANGLE 20°					
lux center (lx)	6360	1590	707	398	254
foot candles (fc)	591	148	66	37	24
diameter (cm)	71	141	212	282	353
diameter (ft)	2.31	4.63	6.94	9.26	11.57
BEAM ANGLE 36°					
lux center (lx)	3944	986	438	247	158
foot candles (fc)	367	92	41	23	15
diameter (cm)	130	260	390	520	650
diameter (ft)	4.26	8.53	12.79	17.06	21.32